

momi

Simply together

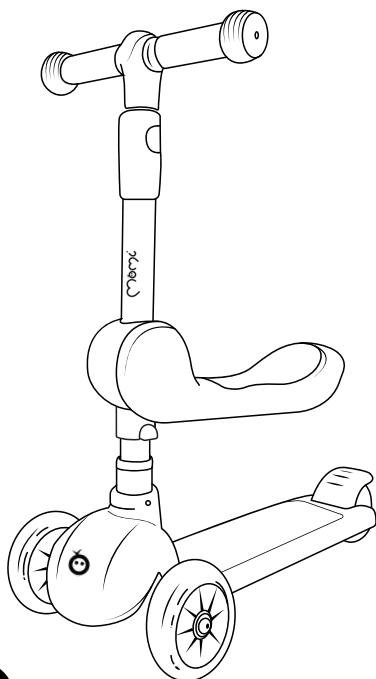

KIURU

www.momi.store

- EN** SCOOTER WITH SADDLE
- PL** HULAJNOGA Z SIODEŁKIEM
- DE** KINDERROLLER MIT ABNEHMBAREM SITZ
- FR** TROTTINETTE A SELLE
- CZ** KOLOBĚŽKA SE SEDÁTKEM

- SK** KOLOBEŽKA SO SEDADLOM
- HU** ROLLER ÜLÉSSSEL
- IT** MONOPATTINO CON SELLA
- ES** PATINETE CON SILLÍN
- RU** САМОКАТ С СЕДЛОМ



**MANUAL | INSTRUKCJA | HANDBUCH | INSTRUCTIONS | NÁVOD
| POUŽÍVATEĽSKÁ PRÍRUČKA | ÚTMUTATÓ | MANUALE D'USO |
MANUAL DE USUARIO | ИНСТРУКЦИЯ**

EN 6-9

PL 9-13

DE 13-16

FR 17-20

CZ 20-24

SK 24-27

HU 27-31

IT 31-34

ES 34-38

RU 38-42

www.momi.store

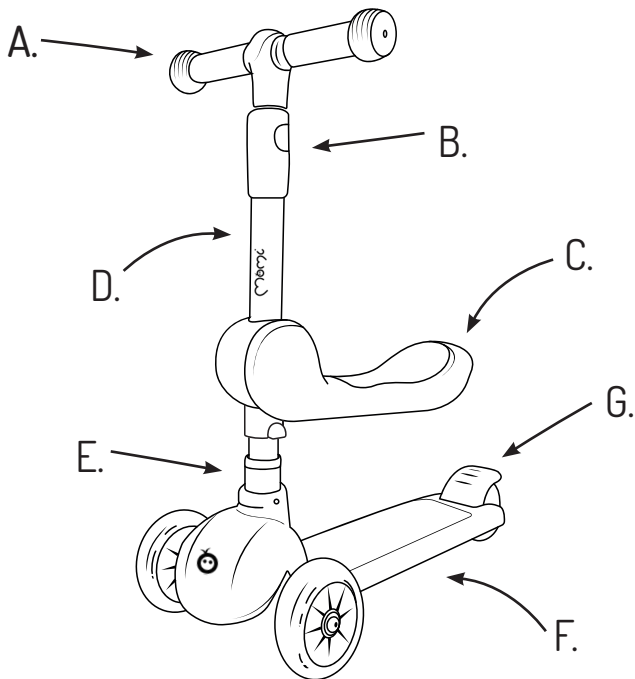

1

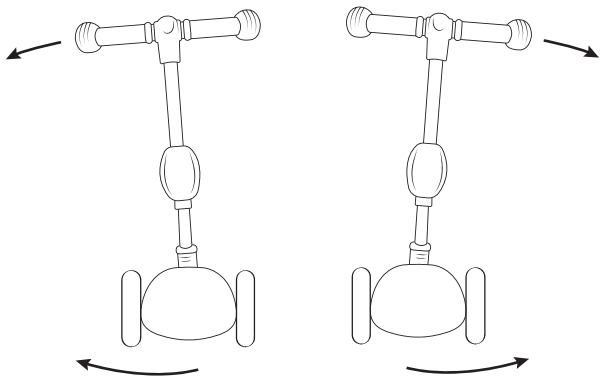

2

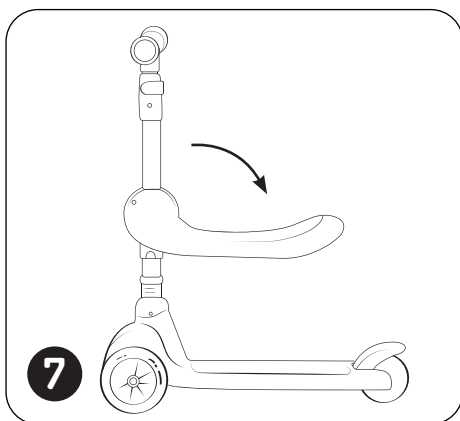
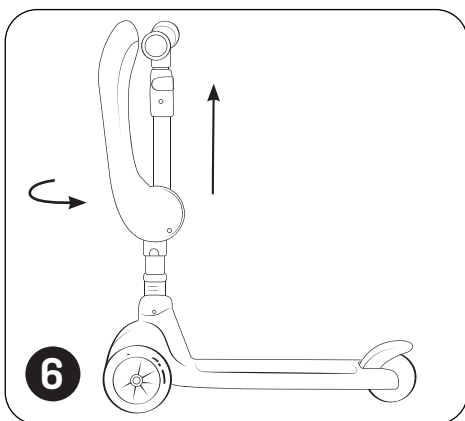
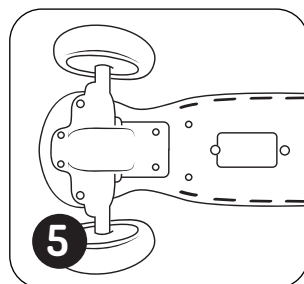
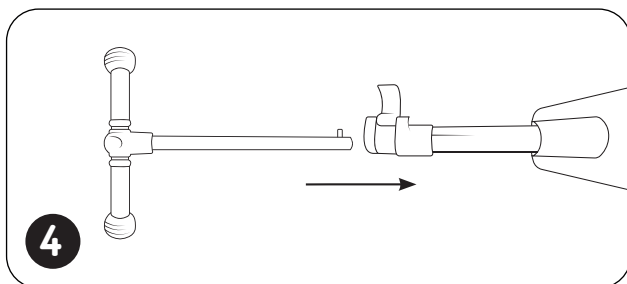
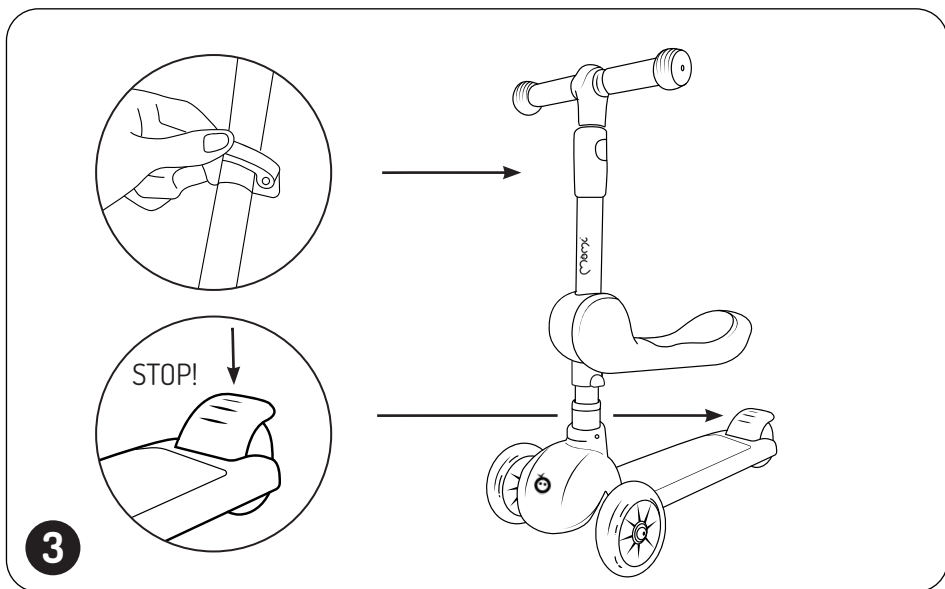

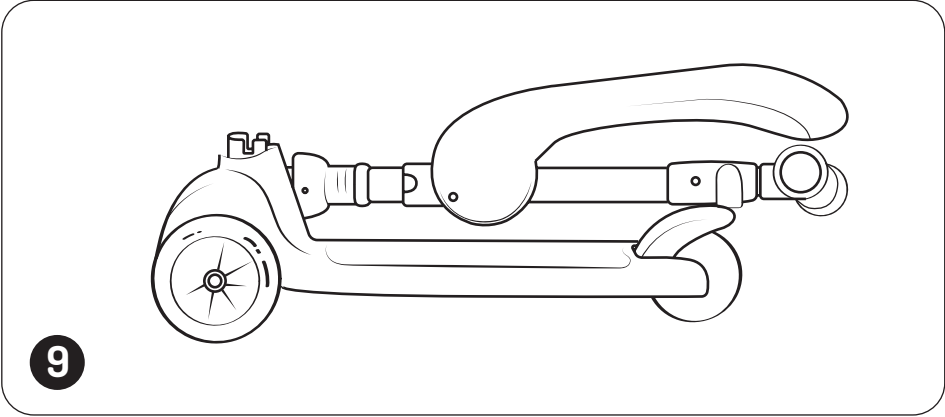
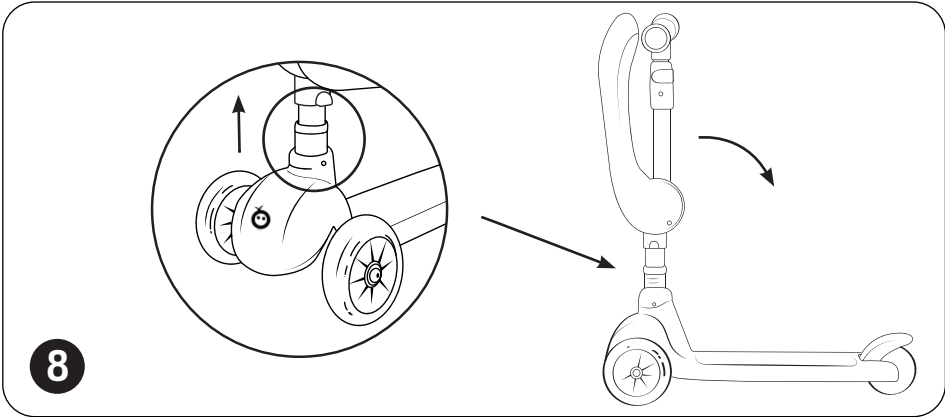

Dear Customer,

Thank you very much for purchasing **MoMi KIURU**. We hope that the purchased product meets your expectations. In the interest of children's safety, please read the operating instructions carefully and follow its recommendations in order to use the product safely. The person performing the assembly must be an adult who will use all the components of the product in accordance with the instructions for use and their intended use in order to prevent injuries to the child.

IMPORTANT:

Remember to remove and throw away all the packaging elements that were attached to the product, so that they do not remain within the reach of a child (e.g. cardboard elements, plastic films, etc.). This could cause a risk of harm, e.g. choking on the child, suffocation for the child. We recommend that you keep this manual for future reference, to read, if necessary, what to do in the event of an emergency or for proper maintenance.

PLEASE NOTE:

Drawings and photos are for reference only. The actual appearance of the product may differ from the visualization in the manual.

WARRANTY:

The manufacturer gives a 2-year warranty for the product.

WARRANTY EXCLUSIONS AND LIMITATIONS:

We are responsible for the quality of our products. Our warranty does not include damages caused by improper use of the product or mechanical damages.

TAKE CARE OF THE ENVIRONMENT:

When you stop using the product, please dispose of it at an appropriate facility in accordance with local laws.

IMPORTANT! PLEASE READ CAREFULLY AND KEEP FOR FUTURE REFERENCE SAFETY NOTES AND PRECAUTIONS.

WARNINGS!:

- Never leave your child unattended.
- To avoid injuries, make sure that the child is away from the place of folding or unfolding the product.
- Do not use in traffic. Do not use on public motorways.
- The product is intended for children aged over the age of 3 and a maximum weight of 50 kg for the scooter and 25 for the ride-on.
- To be used only under the direct supervision of an adult.
- When using the product, make sure that your child has the necessary skills to use the product safely.

- The scooter must be used with caution as it requires appropriate skills to avoid falling, injuring or injuring the user or third parties.
- The need to use protective equipment (helmets, gloves, knee and elbow pads).
- Before use, make sure that all components are properly attached and that all locking mechanisms are engaged.
- Do not use the scooter if any part is damaged or missing.
- Do not use accessories or spare parts other than those recommended by the manufacturer.
- The scooter is intended for one person, it should not be used by more than one child at the same time.
- Use the scooter only on a flat surface, away from stairs, water reservoirs, fire sources, traffic and other obstacles.
- Always make sure that all parts fit together as indicated in the manual.
- Do not attempt to repair or modify the product yourself. Only qualified service personnel are authorized to do so.
- Regularly check the technical condition of the product, whether there are any damaged elements, and the condition of mounting bolts, nuts, etc.
- If you discover that the product is damaged or any part is missing, immediately stop using the product and keep it out of the reach of children until the product is repaired.
- Do not use the product in any way other than that stated in the instructions.
- It is forbidden to use the product in traffic, to drag the product behind a car or any other vehicle, or in places posing a threat to the life and health of the child and its associates.
- Do not use the product on wet surfaces, slippery surfaces, sandpaper, gravel, uneven surfaces etc. that may affect the child's balance.
- Do not use the product during the so-called Unfavorable weather conditions, such as rain, fog or other visibility restrictions Before using the product, explain to your child how to use the product properly and how to stay safe. Make sure your child knows how to use the product correctly and safely, including how to twist and balance.
- Do not leave the product exposed to weather conditions, such as rain, snow or high temperatures.
- Before using the product, explain to your child how to use the product properly and how to stay safe. Make sure your child knows how to twist and balance.
- Not suitable for use for children under 3 years old since the child at that age is not strong enough.

COMPONENTS

- A. Handlebar
- B. Quick-release clamp
- C. Seat
- D. Height adjusting buton
- E. Folding button
- F. Deck
- G. Brake

PRODUCT ASSEMBLY

To assemble the product pull the folding button located on the steering bar upwards, and pull the

handlebar slightly until you hear “click”, which means that the handlebar has been installed correctly. Next, open the quick release clamp and put the handlebar into the hole in the rod. To use the product as a ride-on, turn the seat around the steering bar and pull it down so it is parallel to the platform of the scooter.

STEERING

The child steers the scooter by balancing the body. Twisting the scooter is done by tilting the steering rod to the right or left. The steering rod should not turn.

FOLDING THE SCOOTER:

To fold the scooter pull the button (E) upwards and pull the handlebar up slightly and then push the handlebar so that the bar is parallel to the platform of the scooter.

BRAKING:

The rear wheel fender is fitted with a brake. To start braking, press the fender.

NOTE:

Pressing the brake with your full body weight while the scooter is accelerating may lead to a sudden stop, thus losing balance and harming your health.

HEIGHT ADJUSTMENT:

In order to adjust the height of the handlebar, unlock the quick release lever (B), by pressing the locking button (D) raise or lower the handlebar, then secure the quick release lever

ATTENTION:

Once the handlebar is at the correct height, make sure the locking button extends beyond the handlebar rod, and that the clamp is tight and there is no slack.

PRODUCT MAINTENANCE:

1. The condition of the product should be checked regularly.
2. Cleaning and maintenance of the product must be performed only by an adult.
3. The product should be cleaned with a damp cloth or sponge. Protect against dust, moisture, water, high and very low temperatures, and dropping etc.
4. Periodically check the tightness of screws and other parts.
5. Prolonged exposure to direct sunlight can bend plastic parts. Before each use of the bike, you should carefully check whether the bike is not damaged and whether all screws securing the individual elements of the bike are properly tightened. Keep the product in a dry place.
6. Use only certified spare parts. Use only original spare parts available from the manufacturer

BATTERY MANUAL:

- You should use 2x AA battery.
- Batteries are not included.
- Do not mix different types of batteries or new and used batteries.

- Do not mix alkaline, standard (carbon-zinc) and rechargeable batteries at the same time.
- Do not recharge non-rechargeable batteries.
- Rechargeable batteries may only be charged under adult supervision.
- Batteries intended for charging should be removed from the toy before charging.
- Batteries must be inserted with the correct polarity (+ and -).
- Exhausted batteries should be removed from the toy.
- When the toy is not used, remove the batteries.
- Turn off the product before inserting batteries.
- Do not cause a short circuit in the battery compartment.
- Do not disassemble the components of the toy.
- Do not short-circuit the power supply terminals.
- It is recommended that the batteries should be inserted, removed and replaced by an adult.
- Do not throw used batteries into fire.
- Keep batteries away from children.
- Protect against contact with water.
- The use of alkaline batteries is recommended.

Thank you for reading the manual. Please keep it for future reference.

PL

Szanowny Kliencie,

Bardzo dziękujemy za zakup **MoMi KIURU**. Mamy nadzieję, że zakupiony produkt spełnia Twoje oczekiwania. W trosce o bezpieczeństwo dzieci prosimy o precyzyjne zapoznanie się z instrukcją obsługi oraz o stosowanie się do jej zaleceń, w celu bezpiecznego korzystania z produktu. Obowiązkowo osobą dokonującą montażu musi być osoba dorosła, która wykorzysta wszystkie elementy składowe produktu zgodnie z instrukcją obsługi i ich przeznaczeniem aby nie dopuścić do obrażeń dziecka. W przypadku dodatkowych pytań zapraszamy do kontaktu za pośrednictwem strony internetowej www.momi.store

WAŻNE

Pamiętaj by usunąć i wyrzucić wszystkie elementy opakowania, które były załączone do produktu, tak aby nie pozostały w zasięgu dziecka (m.in. elementy kartonu, plastikowe folie itp.). Mogłoby to spowodować ryzyko krzywdy, np. zadławienie dziecka, uduszenie dziecka. Instrukcję zaleca się do zachowania na przyszłość aby w razie konieczności przeczytać jak postępować w razie zagrożenia bądź odpowiedniej konserwacji.

PAMIĘTAJ

Rysunki i zdjęcia mają wyłącznie charakter poglądowy. Rzeczywisty wygląd produktu może się różnić od wizualizacji w instrukcji.

GWARANCJA

Producent udziela 2 letniej gwarancji na produkt.

WYŁĄCZENIA I OGRANICZENIA GWARANCJI

Jesteśmy odpowiedzialni za jakość naszych produktów. Nasza gwarancja nie obejmuje wad i uszkodzeń związanych z nieprawidłowym użytkowaniem produktu lub uszkodzeń mechanicznych.

DBAJ O ŚRODOWISKO

Gdy przestaniesz korzystać z produktu prosimy o jego utylizację do odpowiedniego obiektu zgodnie z lokalną ustawą

WAŻNE! PRZECZYTAJ UWAŻNIE I ZACHOWAJ NA PRZYSZŁOŚĆ JAKO ODNIESIENIE UWAGI BEZPIECZEŃSTWA I ŚRODKI OSTROŻNOŚCI: OSTRZEŻENIA:

- Nigdy nie zostawiaj dziecka bez opieki.
- By uniknąć obrażeń, upewnij się, że dziecko znajduje się z dala od miejsca składania lub rozkładania produktu.
- Produkt jest przeznaczony dla dziecka w wieku powyżej 3 lat i maksymalnej wadze 50 kg dla funkcji hulajnogi i 25 kg dla funkcji jeździka.
- Do użytku tylko i wyłącznie pod bezpośrednim nadzorem osoby dorosłej.
- Używając produktu należy upewnić się, że dziecko posiada niezbędne umiejętności pozwalające na korzystanie z produktu w bezpieczny sposób.
- Produkt musi być używany z zachowaniem ostrożności, ponieważ wymaga on odpowiednich umiejętności, w celu uniknięcia upadku, obrażeń bądź zdarzeń powodujących zranienie użytkownika lub osób trzecich.
- Konieczność stosowania środków ochronnych (kasków, rękawic, ochraniaczy na kolana oraz łokcie).
- Przed użyciem upewnij się, czy wszystkie elementy zostały odpowiednio przymocowane oraz czy wszystkie mechanizmy blokujące są włączone.
- Nie używaj produktu, jeśli jakkolwiek część jest uszkodzona lub gdy jej brakuje.
- Nie używaj akcesoriów ani części zamiennych innych niż zalecane przez producenta.
- Produkt przeznaczony jest dla jednej osoby, nie powinien być jednocześnie użytkowany przez więcej niż jedno dziecko.
- Produkt należy użytkować tylko na powierzchni płaskiej, z dala od schodów, zbiorników wodnych, źródeł ognia, ruchu ulicznego i innych przeszkód.
- Zabrania się ciągnięcia produktu za samochodem bądź jakimkolwiek innym pojazdem oraz w miejscach stanowiących zagrożenie życia i zdrowia dziecka oraz osób mu towarzyszących.
- Nie wolno używać produktu na mokrych nawierzchniach, śliskich, pisakowych, zwirowych, nierównych itp. które mogą wpływać na utrzymanie równowagi przez dziecko.
- Zawsze upewnij się, czy wszystkie części pasują do siebie tak, jak wskazuje instrukcja.
- Nie podejmuj się napraw lub modyfikacji produktu na własną rękę. Tylko wykwalifikowani pracownicy serwisowi są do tego upoważnieni.
- Regularnie sprawdzaj stan techniczny produktu, czy nie ma żadnych zniszczonych elementów, oraz stan mocowania śrub, nakrętek itp.
- W przypadku, gdy stwierdzisz uszkodzenie produktu lub brak jakiegokolwiek elementu, natychmiast przerwij użytkowanie produktu i odłóż go w miejsce niedostępne dla dzieci, aż do czasu jego naprawy.

- Nie używaj produktu w jakikolwiek inny sposób niż zakłada instrukcja.
- Nie używaj produktu podczas tzw. Niekorzystnych warunkach atmosferycznych jak np. deszcz, mgła czy inne ograniczenia widoczności.
- Przed użyciem produktu należy wytłumaczyć dziecku jak prawidłowo korzystać z produktu i w jaki sposób zachować bezpieczeństwo. Upewnij się, że dziecko wie jak w prawidłowy i bezpieczny sposób korzystać z produktu, w tym jak skręcać i jak utrzymać równowagę.
- Nie pozostawiaj produktu narażonego na warunki atmosferyczne np. deszcz, śnieg, czy też wysokie temperatury.
- Produkt nie nadaje się do użytku na publicznych autostradach.
- Nieodpowiednie dla dzieci w wieku poniżej 36 miesięcy. Niewystarczająca siła.

ELEMENTY SKŁADOWE PRODUKTU

- A. Kierownica
- B. Zacisk do regulacji wysokości kierownicy
- C. Siedzisko
- D. Przycisk blokady regulacji kierownicy
- E. Przycisk do składania hulajnogi
- F. Podest
- G. Hamulec

MONTAŻ

Montaż produktu odbywa się poprzez pociągnięcie w górę przycisku do składania hulajnogi (E), znajdującego się na drążku kierownicy, uniesienie delikatnie kierownicy oraz podniesienie do momentu aż usłyszymy charakterystyczne „kliknięcie”. Oznacza to, że kierownica została prawidłowo podniesiona. Następnie należy otworzyć zacisk do regulacji wysokości kierownicy i włożyć drążek z rączkami kierownicy w otwór. Należy upewnić się, że przycisk blokujący (D) wystaje poza drążek kierownicy. By korzystać z funkcji jeżdżika, należy obrócić siedzisko wokół drążka kierownicy i pociągnąć je w dół, by znajdowało się równoległe do podestu hulajnogi.

KIEROWANIE:

Dziecko kieruje hulajnogą poprzez balansowanie ciałem. Skręcenie hulajnogi odbywa się poprzez przechylenia drążka kierownicy w prawo lub lewo. Drążek kierownicy nie powinien się obracać.

HAMOWANIE:

Błotnik tylnego koła pełni jednocześnie funkcję hamulca. Aby zacząć hamować, należy nacisnąć stopą na błotnik.

UWAGA:

Naciśnięcie na hamulec całą wagą ciała, podczas gdy hulajnoga jest rozpedzona, może doprowadzić do nagłego jej zatrzymania, tym samym utraty równowagi i uszczerbek na zdrowiu.

REGULACJA:

W celu regulacji wysokości kierownicy, należy odbezpieczyć zacisk do regulacji wysokości kierownicy (B),

wciskając przycisk regulacji (D) podnieść lub opuścić kierownicę do wybranej pozycji, następnie ponownie zabezpieczyć zacisk.

UWAGA:

Po ustawieniu odpowiedniej wysokości kierownicy, należy upewnić się, że przycisk blokujący (D) wystaje poza drążek kierownicy, oraz że obejma jest dobrze dokręcona i nie występują luzy.

SKŁADANIE HULAJNOGI:

By złożyć hulajnogę, należy podnieść przycisk do składania hulajnoги (E), pociągnąć lekko kierownicę w górę, a następnie opuścić kierownicę w taki sposób, by jej drążek znajdował się wzdłuż podestu hulajnoги.

CZYSZCZENIE I KONSERWACJA:

1. Stan produktu należy regularnie sprawdzać.
2. Czyszczenie i konserwacja produktu musi być wykonywana wyłącznie przez osobę dorosłą.
3. Produkt należy czyścić wilgotną szmatką lub gąbką. Chronić przed kurzem, wilgocią, wodą, wysokimi i bardzo niskimi temperaturami oraz upadkiem itp.
4. Okresowo sprawdzić dokręcenie śrub i pozostałych części. Produkt należy trzymać w suchym miejscu.
5. Przed każdym użyciem produktu należy dokładnie sprawdzić, czy nie jest uszkodzony i czy wszystkie śrubki mocujące poszczególne elementy są odpowiednio dokręcone. Zużyte lub uszkodzone elementy należy wymienić na nowe.
6. Należy używać wyłącznie oryginalnych części zastępczych dostępnych u producenta.

INSTRUKCJA BATERYJNA:

- Należy użyć baterii: 2x AA.
- Baterie nie są dołączone do zestawu.
- Nie należy mieszać ze sobą różnych typów baterii lub nowych i używanych baterii.
- Nie mieszać jednocześnie baterii alkalicznych, standardowych (węglowo-cynkowych) oraz baterii nadających się do powtórno ładowania.
- Nie należy powtórnie ładować baterii nie przeznaczonych do powtórno ładowania.
- Baterie przewidziane do ładowania mogą być ładowane jedynie pod nadzorem dorosłych.
- Baterie przewidziane do ładowania należy przed ładowaniem wyjąć z zabawki.
- Baterie należy wkładać z zachowaniem prawidłowej biegunowości (+ i -).
- Wyczerpane baterie należy wyjąć z zabawki.
- W czasie gdy zabawka nie jest używana należy wyjąć baterie.
- Należy wyłączyć produkt przed włożeniem baterii.
- Nie doprowadzać do zwarcia w komorze na baterie.
- Nie należy demontować części składowych zabawki.
- Nie wolno zwierać zacisków zasilania.
- Zaleca się, aby wkładanie baterii, wyjmowanie i ich wymiana dokonana była przez osobę dorosłą.
- Nie wrzucać zużytych baterii do ognia.
- Trzymać baterie z dala od dzieci.

- Chronić przed kontaktem z wodą.
- Zalecane jest użycie baterii alkalicznych.

Dziękujemy za przeczytanie instrukcji z uwagą. Prosimy o jej zachowanie.

DE

Sehr geehrte Kundin/geehrter Kunde,

Vielen Dank für den Kauf der Roller **MoMi KIURU**. Wir hoffen, dass das gekaufte Produkt Ihren Anforderungen gerecht wird. Wenn Sie weitere Fragen haben, kontaktieren Sie uns bitte an die folgende E-Mail-Adresse: deutschland@momi.pl Lesen Sie zur Sicherheit von Kindern die Gebrauchsanweisung sorgfältig durch und befolgen Sie die Empfehlungen, um das Produkt sicher zu verwenden. Die Person, die die Montage durchführt, muss ein Erwachsener sein, der alle Komponenten des Produkts gemäß der Bedienungsanleitung und ihrem Verwendungszweck verwendet, um Verletzungen zu vermeiden.

WICHTIG

Entfernen und entsorgen Sie immer alle Elemente der Verpackung, Folien, Schutzelemente im Kartoninneren, andere Kunststoffelemente und Komponenten, die nicht für die Verwendung durch ein Kind zugelassen sind. Das Kind darf keinen Zugang zu Elementen der Verpackung und Kunststofffolien haben, da dadurch das Kind gewürgt werden kann oder ersticken kann. Es wird empfohlen, diese Anleitung zur späteren Bezugnahme aufzubewahren, um gegebenenfalls zu lesen, was im Notfall zu tun ist, und eine ordnungsgemäße Wartung durchzuführen.

DENKEN SIE DARAN

Die Bilder in dieser Anleitung veranschaulichen die allgemeine Verwendung des Produkts und dienen nur als Referenz. Das tatsächliche Erscheinungsbild des Produkts und seiner Elemente kann geringfügig vom tatsächlichen Zustand abweichen.

GARANTIE

Der Hersteller gewährt 2 Jahre Garantie auf das Produkt.

GARANTIEAUSSCHLÜSSE UND EINSCHRÄNKUNGEN

Wir sind für die Qualität unserer Produkte verantwortlich. Unsere Garantie deckt keine Mängel und Schäden ab, die auf unsachgemäße Verwendung des Produkts oder mechanische Schäden zurückzuführen sind.

KÜMMERN SIE SICH UM DIE UMWELT

Wenn Sie das Produkt nicht mehr verwenden, entsorgen Sie es bitte in einer geeigneten Einrichtung gemäß den örtlichen Gesetzen.

WICHTIG! LESEN SIE ES SORGFÄLTIG DURCH UND BEWAHREN SIE ES FÜR SPÄTERE BEZUGNAHME AUF WARNUNG.

WARNUNGEN!

- Um Verletzungen zu vermeiden, ist sicherzustellen, dass das Kind sich beim Aufund Zusammenklappen des Produkts nicht am Montageort aufhält.
- Lassen Sie Ihr Kind niemals unbeaufsichtigt.
- Das Produkt ist für ein Kinder ab 3 Jahren und mit einem maximalen Gewicht von 50 kg für die Roller- und 25 kg für die Aufsitzfunktion bestimmt
- Nicht im Straßenverkehr benutzen. Nicht für den Einsatz auf öffentlichen Straßen geeignet.
- Zur Verwendung unter unmittelbarer Aufsicht eines Erwachsenen.
- Das Spielzeug muss mit Vorsicht verwendet werden, da es angemessene Fähigkeiten erfordert, um Stürze oder Kollisionen zu vermeiden, die zu Verletzungen des Benutzers oder Dritter führen.
- Vor dem Gebrauch des Produkts ist sicherzustellen, dass das Kind versteht, wie das Produkt richtig zu verwenden ist, darunter wie der Roller gelenkt und angehalten werden kann.
- Vergewissern Sie sich bei der Verwendung des Spielzeugs, dass das Kind über die erforderlichen Fähigkeiten verfügt, um des Roller sicher zu bedienen.
- Es sind entsprechende Schutzmittel (Helme, Handschuhe, Knie- und Ellenbogenschützer) zu verwenden.
- Verwenden Sie das Roller nicht, wenn Teile beschädigt sind oder fehlen.
- Vor dem Gebrauch des Produkts ist sicherzustellen, dass alle Elemente richtig befestigt wurden und alle Blockademechanismen eingeschaltet sind.
- Verwenden Sie keine anderen als die vom Hersteller empfohlenen Zubehör- oder Ersatzteile.
- Das Spielzeug sollte auf einer ebenen Fläche ohne Hindernisse und abseits von Treppen verwendet werden.
- Vergewissern Sie sich immer, dass alle Teile wie in den Anweisungen dieser Anleitung beschrieben passen.
- Verwenden Sie das Produkt nicht auf nassen, rutschigen, sandigen oder kiesigen Oberflächen, auf denen man leicht das Gleichgewicht verlieren kann.
- Alle Produktteile müssen ordnungsgemäß montiert werden. Achten Sie besonders darauf, Schrauben und Muttern fest anzuziehen.
- Überprüfen Sie das Produkt regelmäßig auf beschädigte Teile und den Zustand der Befestigungsschrauben, Muttern usw.
- Verwenden Sie das Produkt nicht nach Einbruch der Dunkelheit, bei Nebel oder anderen Wetterbedingungen, bei denen eingeschränkte Sichtverhältnisse bestehen.
- Überprüfen Sie vor dem Gebrauch, ob alle Komponenten ordnungsgemäß befestigt sind.
- Des Roller ist für eine Person bestimmt und darf nicht von mehr als einem Kind gleichzeitig benutzt werden.
- Wird ein Schaden festgestellt, stellen Sie die Verwendung bitte sofort ein und stellen Sie das Produkt an einem für Kinder unzugänglichen Ort auf, bis die Reparatur durchgeführt wurde.
- Verwenden Sie das Produkt nur auf die in diesem Handbuch beschriebene Weise.
- Setzen Sie das Produkt nicht dauerhaft Witterungseinflüssen wie Regen, Schnee oder hohen Temperaturen aus.
- Des Roller darf nicht auf Straßen mit Straßenverkehr oder anderen Straßen, auf denen sich Kraftfahrzeuge fortbewegen und an anderen Orten, die eine Gefahr für die Gesundheit und das Leben des Kindes bilden, wie auf stark abschüssigem Gelände, in der Nähe von Schwimmbecken

und Treppen benutzt werden gefährlich.

- Das Produkt darf ausschließlich von erwachsenen Personen zusammengesetzt werden.
- Nicht geeignet für Kinder unter 3 Jahren. Zu wenig Kraft.

BESTANDTEILE DES PRODUKTS:

- A. Lenkerstange
- B. Klemme zur Verstellung der Lenkerhöhe
- C. Sitz
- D. Sperrknopf für die Lenkerverstellung
- E. Knopf zum Zusammenklappen des Rollers
- F. Trittbrett
- G. Schutzblech / Bremse

MONTAGE DES PRODUKTS

Um das Produkt zusammenzubauen, ziehen Sie den Klappknopf an der Lenkstange nach oben und ziehen Sie die Lenkstange leicht, bis Sie das charakteristische „Klicken“ hören. Das bedeutet, dass das Lenkrad korrekt montiert wurde. Öffnen Sie anschließend die Klemme (B) und stecken Sie den Lenker in das Loch in der Stange.

Um die Aufsitzfunktion zu nutzen, drehen Sie den Sitz um die Lenkstange und ziehen Sie ihn nach unten, so dass er parallel zur Plattform des Rollers steht.

LENKEN:

Das Lenken des Rollers erfolgt durch die Neigung des Lenkers nach links oder nach rechts. Die Lenkstange sollte sich nicht drehen.

BREMSEN:

Das Schutzblech des Hinterrades verfügt ebenfalls über die Funktion der Bremse. Um zu bremsen, ist auf das Schutzblech zu treten.

ACHTUNG:

Das Treten auf die Bremse mit dem gesamten Körpergewicht bei schnell fahrendem Roller kann einen plötzlichen Halt, den Verlust des Gleichgewichts sowie daraus folgende Gesundheitsschäden bewirken.

HÖHENVERSTELLUNG:

Um die Höhe des Lenkrads einzustellen, entriegeln Sie den Schnellspannhebel (B) durch Drücken der Verriegelung (D), heben oder senken Sie das Lenkrad in die gewünschte Position und sichern Sie dann den Schnellspannhebel.

ACHTUNG:

Nachdem die geeignete Lenkerhöhe für ein Kind eingestellt ist, stellen Sie sicher, dass der Verriegelungsstift über den Lenker hinausragt, was bedeutet, dass die Lenkerhöhen Sperre aktiv und der Haltering gut angezogen ist.

ZUSAMMENKLAPPEN:

Um den Roller zusammenzuklappen, ziehen Sie die Klapptaste (E) nach oben, ziehen Sie den Lenker leicht nach oben und senken Sie ihn dann ab, so dass der Lenker entlang der Plattform des Rollers liegt.

REINIGUNG UND WARTUNG:

1. Der Zustand des Produkts sollte regelmäßig überprüft werden.
2. Die Reinigung und Wartung des Produkts dürfen nur von einem Erwachsenen durchgeführt werden.
3. Das Produkt sollte mit einem feuchten Tuch oder Schwamm gereinigt werden. Vor Staub, Feuchtigkeit, Wasser, hohen und sehr niedrigen Temperaturen und Stürzen usw. schützen.
4. Überprüfen Sie regelmäßig den festen Sitz von Schrauben und anderen Teilen. Verwenden Sie nur zertifizierte Ersatzteile. Bewahren Sie das Produkt an einem trockenen Ort auf.
5. Prüfen Sie vor jedem Gebrauch des Produkts sorgfältig, ob es nicht beschädigt ist und alle Schrauben, mit denen die einzelnen Bestandteile befestigt sind, fest angezogen sind. Verschlossene oder beschädigte Elemente müssen durch neue ersetzt werden.
6. Verwenden Sie nur vom Hersteller erhältliche Original-Ersatzteile.

BATTERIE HANDBUCH:

- Verwenden Sie folgende Batterien: 2 x AA.
- Nicht enthalten.
- Kombinieren Sie keine unterschiedlichen Batterietypen oder neue und gebrauchte Batterien.
- Kombinieren Sie keine Alkali-, Standard- (Kohle-Zink) und wiederaufladbare Batterien gleichzeitig.
- Laden Sie die Batterien erneut nicht auf, die nicht wiederaufladbar sind.
- Die wiederaufladbaren Batterien dürfen nur unter Aufsicht von Erwachsenen geladen werden.
- Die wiederaufladbaren Batterien dürfen vor dem Aufladen aus dem Spielzeug entfernt werden.
- Batterien müssen polrichtig eingelegt werden (+ und -).
- Entfernen Sie verbrauchte Batterien aus dem Spielzeug.
- Entfernen Sie die Batterien, wenn das Spielzeug längere Zeit nicht benutzt wird.
- Schalten Sie das Produkt aus, bevor Sie die Batterien einlegen.
- Vermeiden Sie Kurzschluss im Batteriefach.
- Zerlegen Sie die Bestandteile des Spielzeugs nicht.
- Schließen Sie die Stromanschlüsse nicht kurz.
- Es wird empfohlen, dass die Batterien von einem Erwachsenen eingesetzt, entfernt und ausgetauscht werden.
- Werfen Sie verbrauchte Batterien nicht ins Feuer.
- Halten Sie Batterien von Kindern fern.
- Schützen Sie sie vor Kontakt mit Wasser.
- Es wird empfohlen, die Alkalibatterien zu verwenden.

Vielen Dank, dass Sie diese Anleitung sorgfältig gelesen haben. Bitte bewahren Sie sie auf.

Cher Client,

Merci d'avoir acheté **MoMi KIURU**. Nous espérons que le produit répond à vos attentes. Pour la sécurité des enfants, veuillez lire attentivement ce manuel et suivre ses instructions pour utiliser le produit en toute sécurité. La personne qui effectue l'installation doit obligatoirement être un adulte qui utilisera tous les composants du produit conformément au manuel et conformément à l'utilisation prévue du vélo afin d'éviter toute blessure.

ATTENTION

Retirez et mettez au rebut tous les matériaux d'emballage : des films, des éléments de protection à l'intérieur du carton, des autres pièces et composants en plastique qui ne sont pas un produit approuvé pour être utilisé par un enfant. L'enfant ne doit avoir accès à aucune partie de l'emballage et des films plastiques - cela peut entraîner un risque d'étouffement ou de suffocation. Il est recommandé de garder ce manuel pour référence future afin de savoir l'entretien approprié et de pouvoir lire la marche à suivre en cas de danger.

SOUVENEZ-VOUS

Les dessins de ce manuel illustrent l'utilisation générale du produit et ne sont donnés qu'à titre d'exemple. L'aspect réel du produit et de ses composants peut différer légèrement de l'état réel.

GARANTIE

Le fabricant offre une garantie de 2 ans sur le produit.

EXCLUSIONS ET LIMITATIONS DE GARANTIE

Nous sommes responsables de la qualité de nos produits. Notre garantie ne couvre pas les défauts et les dommages dus à une utilisation inappropriée du produit ou à des dommages mécaniques.

PENSEZ À L'ENVIRONNEMENT

Quand vous aurez fini d'utiliser le produit, nous vous prions de l'éliminer dans un point de collecte approprié, conformément aux réglementations locales. La manière correcte d'éliminer et de recycler les déchets peut être obtenue auprès des représentants et des administrateurs immobiliers, de l'administration locale et des autorités locales

IMPORTANT! GARDEZ CE MANUEL AFIN DE POUVOIR L'UTILISER SI BESOIN AVERTISSEMENTS!

- Ne laissez jamais l'enfant seul sans la supervision d'un adulte. Il ne faut jamais quitter l'enfant des yeux.
- Afin d'éviter les blessures, assurez-vous que l'enfant se trouve à l'écart pendant l'assemblage et le désassemblage du produit.
- N'utilisez pas sur les voies publiques. Ne convient pas à une utilisation sur les voies publiques.

- Le produit est conçu pour un enfant de plus de 3 ans et un poids maximal de 50 kg pour la fonction trottinette et 25 kg pour la fonction porteur.
- Utiliser uniquement sous la surveillance directe d'un adulte.
- Avant d'utiliser le produit, assurez-vous que l'enfant dispose de compétences nécessaires permettant d'utiliser le produit de façon sûre.
- La trottinette doit être utilisée avec précaution, car elle requiert certaines compétences pour éviter la chute, des lésions corporelles ou des incidents pouvant provoquer des blessures de l'utilisateur ou des tiers.
- Il est obligatoire d'utiliser des moyens de protection (casque, gants, coudières et genouillères).
- Avant toute utilisation, assurez-vous que tous les composants sont correctement fixés et que tous les mécanismes de verrouillage sont en place.
- N'utilisez pas la trottinette si un de ses composants est endommagé ou manquant.
- N'utilisez aucun accessoire ou partie de rechange autres que celles recommandées par le fabricant.
- La trottinette est destinée à être utilisée par une seule personne, elle ne devrait pas être utilisée par plus qu'un enfant.
- Utilisez la trottinette uniquement sur des surfaces plates, loin des escaliers, bassins d'eau, sources de feu, trafic routier et autres obstacles.
- Assurez-vous toujours que toutes les parties s'emboîtent ensemble, comme indiqué dans les instructions.
- N'essayez pas de réparer ou modifier le produit par vous-même. Seulement les professionnels de l'entretien y sont autorisés.
- Vérifiez régulièrement l'état du produit pour vous assurer qu'il n'y a pas de pièces endommagées, vérifiez l'état de la fixation des boulons, écrous, etc.
- Si vous découvrez que le produit est endommagé ou qu'il manque un composant, cessez immédiatement d'utiliser le produit et mettez-le hors de portée des enfants jusqu'à ce qu'il soit réparé.
- N'utilisez pas le produit à des fins différentes que celles indiquées dans les instructions.
- Il est interdit d'utiliser le produit dans la circulation, de le traîner derrière une voiture ou tout autre véhicule, ou dans des endroits qui présentent un risque pour la vie et la santé de l'enfant ou des personnes qui l'accompagnent.
- Il est interdit d'utiliser le produit sur des surfaces mouillées, des glissantes, couvertes de sable, de gravier, des surfaces inégales, etc. qui pourraient affecter l'équilibre de l'enfant.
- N'utilisez pas le produit dans des conditions météorologiques défavorables, telles que la pluie, le brouillard ou d'autres conditions de visibilité réduite.
- Avant d'utiliser le produit, expliquez à l'enfant les règles d'utilisation correcte et sûre du produit. Assurez-vous que l'enfant sache comment utiliser le produit de manière correcte et sûre, en particulier, comment tourner et garder l'équilibre.
- Ne laissez pas le produit exposé à des intempéries, comme la pluie, la neige ou les températures élevées.
- Ne convient pas aux enfants de moins de 3 ans. Force insuffisante.

COMPOSANTS DU PRODUIT

A. Guidon

B. Fermeur pour le réglage de la hauteur du guidon

- C. Siège
- D. Bouton de verrouillage du réglage du guidon
- E. Boutons pour plier la trottinette
- F. Plateforme
- G. Garde-boue / Frein

ASSEMBLAGE DU PRODUIT:

Pour assembler le produit, tirez vers le haut le bouton rabattable situé sur la barre du guidon (E), en soulevant doucement le guidon et en le soulevant jusqu'à ce que le „clac” caractéristique se fasse entendre. Cela signifie que le guidon a été monté correctement. Ensuite, ouvrez le fermoir (B) et placez le guidon dans le trou de la tige.

Afin d'utiliser la fonction porteur faites pivoter le siège autour de la barre du guidon et tirez-le vers le bas de manière à ce qu'il soit parallèle à la plateforme de la trottinette.

DIRECTION :

L'enfant dirige la trottinette en équilibrant son corps. Pour tourner la trottinette, il faut incliner la barre du guidon vers la droite ou la gauche. La barre du guidon ne doit pas tourner.

FREINAGE:

Le garde-boue de la roue arrière est doté d'un frein. Pour freiner, appuyez sur le garde-boue.

ATTENTION:

Si vous appuyez sur le frein de tout votre poids pendant que la trottinette avance à pleine vitesse, vous risquez de l'arrêter brusquement, ce qui peut entraîner une perte d'équilibre et des blessures.

RÉGLAGE:

Pour régler la hauteur du guidon, desserrez la bride et repliez le fermoir sur la tige du guidon. Puis, poussez le bouton de verrouillage vers l'intérieur de la tige, maintenez-le avec votre doigt et tirez le guidon en haut ou en bas, en fonction de vos besoins, puis lâchez le bouton de verrouillage, jusqu'à ce qu'il réapparaisse dans la tige du guidon. Puis, serrez la bride et fermez le fermoir.

ATTENTION:

Une fois le guidon réglé à la bonne hauteur, assurez-vous que le bouton de verrouillage dépasse de la barre du guidon et que la bride est bien serrée et sans jeu

PLIAGE DE LA TROTTINETTE :

Pour plier la trottinette, tirez le bouton de pliage de la trottinette (E) vers le haut, tirez légèrement le guidon vers le haut, puis abaissez le guidon de manière à ce qu'il se trouve le long de la plateforme de la trottinette.

NETTOYAGE ET ENTRETIEN:

1. Vérifiez régulièrement l'état du produit.
2. Le nettoyage et l'entretien du produit doivent être effectués par un adulte.

3. Nettoyez le produit à l'aide d'un chiffon ou d'une éponge mous. Protégez de la poussière, de l'humidité, de l'eau, de températures extrêmes, de la chute, etc.
4. Vérifiez régulièrement le serrage des vis et d'autres pièces. Utilisez uniquement des pièces de rechange certifiées. Le produit doit être conservé dans un endroit sec.
5. Avant chaque utilisation du produit, vérifiez avec soin qu'il n'est pas endommagé et que toutes les vis de fixation des différents éléments sont correctement serrées. Les composants usés ou endommagés doivent être remplacés.
6. Utilisez seulement des pièces de rechange originales, disponibles chez le fabricant.

MANUEL DE LA BATTERIE:

- Utilisez la pile 2 x AA.
- N'est pas inclus.
- Ne pas mélanger différents types de piles ou de piles neuves et usagées.
- Ne pas mélanger les piles alcalines, standard (carbone-zinc) et piles rechargeables en même temps.
- Ne pas recharger les piles qui sont non rechargeables.
- Les piles destinées à la recharge ne peuvent être chargées que sous la surveillance d'un adulte.
- Les piles destinées à la recharge doivent être d'abord retirées du jouet.
- Les piles doivent être insérées conformément à l'indication de polarité (+ et -).
- Les piles usagées doivent être retirées du jouet.
- Lorsque le jouet n'est pas utilisé, les piles doivent être retirées.
- Éteindre le produit avant d'insérer la pile.
- Ne pas provoquer de court-circuit dans le compartiment à piles.
- Ne pas démonter les composants du jouet.
- Les bornes d'alimentation ne doivent pas être court-circuitées.
- Il est recommandé que l'insertion, le retrait et le remplacement de la pile soient effectués par un adulte.
- Ne pas jeter les piles usagées dans le feu.
- Garder les piles hors de portée des enfants.
- Éviter le contact avec l'eau. Il est recommandé d'utiliser des piles alcalines

Merci de lire attentivement les instructions. Veuillez le garder.

CZ

Vážený zákazníku,

děkujeme Vám za zakoupení MoMi KIURU. Doufáme, že zakoupený výrobek splňuje Vaše očekávání. V zájmu bezpečnosti dětí si prosím pečlivě přečtete návod k obsluze a dodržujte jeho doporučení, abyste výrobek používali bezpečně. Osobou provádějící montáž musí být dospělá osoba, která bude používat všechny součásti výrobku v souladu s návodem k použití a jejich určením, aby nedošlo ke zranění dítěte.

DŮLEŽITÉ:

Nezapomeňte odstranit a vyhodit všechny obalové prvky, které byly k výrobku připojeny, aby nezůstaly v dosahu dítěte (např. kartonové prvky, plastové fólie atd.). Mohlo by tak vzniknout riziko poškození, např. udušení dítěte, zadušení dítěte. Doporučujeme, abyste si tento návod uschovali pro budoucí použití, abyste si v případě potřeby mohli přečíst, co dělat v případě nouze nebo pro správnou údržbu.

UPOZORNĚNÍ

Nákresy a fotografie jsou pouze orientační. Skutečný vzhled výrobku se může lišit od nákresu v návodu.

ZÁRUKA

Výrobce poskytuje na výrobek záruku 2 roky.

VYLOUČENÍ A OMEZENÍ ZÁRUKY

Za kvalitu našich výrobků odpovídáme my. Naše záruka se nevztahuje na škody způsobené nesprávným používáním výrobku nebo mechanickým poškozením.

PEČUJTE O ŽIVOTNÍ PROSTŘEDÍ

Když produkt přestanete používat, zlikvidujte jej v příslušném zařízení v souladu s místními zákony.

DŮLEŽITÉ! POZORNĚ SI PŘEČTĚTE A USCHOVEJTE PRO BUDOUCÍ POUŽITÍ BEZPEČNOSTNÍ POKYNY A BEZPEČNOSTNÍ OPATŘENÍ! VAROVÁNÍ!

- Nikdy nenechávejte dítě bez dozoru. Nepoužívejte na veřejných silnicích.
- Abyste předešli zranění, ujistěte se, že je dítě mimo místo skládání nebo rozkládání výrobku.
- Nepoužívejte jej v dopravním provozu. Nepoužívejte na veřejných silnicích.
- Výrobek je určen pro děti ve věku nad 3 let a s tělesnou hmotností 50 kg ve funkci koloběžky a 25 kg ve funkci vozítka.
- Používat pouze pod přímým dohledem dospělé osoby.
- Při používání výrobku se ujistěte, že dítě má potřebné dovednosti k bezpečnému používání výrobku.
- Koloběžku je třeba používat opatrně, protože vyžaduje odpovídající dovednosti, aby nedošlo k pádu, zranění nebo poranění uživatele nebo třetích osob.
- Je třeba používat ochranné pomůcky (helmy, rukavice, chrániče kolen a loktů).
- Před použitím se ujistěte, že jsou všechny součásti správně připevněny a že jsou všechny zajišťovací mechanismy zajištěny.
- Koloběžku nepoužívejte, pokud je některá část poškozená nebo chybí.
- Nepoužívejte jiné příslušenství nebo náhradní díly než ty, které doporučuje výrobce.
- Koloběžka je určena pro jednu osobu, nemělo by ji používat více dětí najednou.
- Koloběžku používejte pouze na rovném povrchu, mimo dosah schodů, vodních nádrží, zdrojů ohně, dopravy a jiných překážek.
- Vždy se ujistěte, že všechny díly do sebe zapadají tak, jak je uvedeno v návodu.
- Nepokoušejte se výrobek sami opravovat nebo upravovat. K tomu je oprávněn pouze kvalifikovaný servisní personál.
- Pravidelně kontrolujte technický stav výrobku, zda nejsou poškozené prvky a stav montážních šroubů, matic atd.

- Pokud zjistíte, že je výrobek poškozen nebo že chybí některá součást, okamžitě přestaňte výrobek používat a uchovávejte jej mimo dosah dětí, dokud nebude výrobek opraven.
- Nepoužívejte výrobek jiným způsobem, než je uvedeno v návodu.
- Je zakázáno používat výrobek v dopravě, tahat výrobek za autem nebo jiným vozidlem. Je zakázáno výrobek používat na místech ohrožujících život a zdraví dítěte a třetích osob.
- Nepoužívejte výrobek na mokřém povrchu, kluzkém povrchu, pískovém povrchu, štěrk, nerovném povrchu apod., které mohou ovlivnit rovnováhu dítěte.
- Nepoužívejte výrobek během tzv. nepříznivých povětrnostních podmínek, jako je déšť, mlha nebo jiná omezení viditelnosti
- Před použitím výrobku vysvětlete dítěti, jak výrobek správně používat a jak zůstat v bezpečí. Ujistěte se, že dítě ví, jak výrobek správně a bezpečně používat, včetně toho, jak se otáčet a udržovat rovnováhu.
- Nenechávejte výrobek vystavený povětrnostním podmínkám, jako je déšť, sníh nebo vysoké teploty.
- Nevhodné pro použití u dětí mladších 3 let, protože dítě v tomto věku není dostatečně silné.

SOUČÁSTI:

- A. Řídítka
- B. Rychloupínací svorka
- C. Sedátko
- D. Pojistka pro seřízení řidítek
- E. Tlačítka pro skládání koloběžky
- F. Plošina
- G. Brzda

MONTÁŽ VÝROBKU:

Při montáži výrobku zatáhněte tlačítka, které se nachází na tyči řidítek (E), poté nadzdvihněte řídítka a zvedněte je do momentu, než uslyšíte charakteristické „cvaknutí“. Znamená to, že řídítka byla řádně zajištěna. Dále otevřete rychloupínací svorku a vložte řídítka do otvoru v tyči.

Chcete-li využít funkci vozítka, otočte sedátko kolek tyče řidítek a potáhněte jej směrem dolů tak, aby se nacházelo v poloze rovnoběžné k plošině (stupátku) koloběžky.

ŘÍZENÍ:

Dítě řídí koloběžku přenašením váhy těla. Koloběžka zatáčí ve chvíli, kdy se tyč řidítek nakloní směrem doprava nebo doleva. Tyč řidítek se nemůže otáčet.

BRZDĚNÍ:

Blatník zadního kola je opatřen brzdou. Chcete-li začít brzdit, sešlápněte blatník.

POZNÁMKA:

Sešlápnutí brzdy celou vahou těla, když koloběžka zrychluje, může vést k náhlému zastavení, ztrátě rovnováhy a poškození zdraví.

NASTAVENÍ VÝŠKY:

Chcete-li nastavit výšku řídítek, odjistěte páčku rychlého uvolnění (B) stisknutím, zvednutím nebo spuštěním řídítek pro diagnostiku a poté páčku rychlého uvolnění zajistěte.

POZOR:

Jakmile jsou řídítka ve správné výšce, ujistěte se, že zajišťovací tlačítko přesahuje tyč řídítek

SLOŽENÍ KOLOBĚŽKY:

Chcete-li koloběžku složit, musíte zatáhněte tlačítko pro složení koloběžky (E) nahoru, jemně nadzvednout řídítka směrem nahoru a následně je spustit tak, aby se tyč řídítek sklopila podél stupátka koloběžky.

ÚDRŽBA PRODUKTU:

1. Stav výrobku by měl být pravidelně kontrolován.
2. Čištění a údržbu výrobku smí provádět pouze dospělá osoba.
3. Výrobek je třeba čistit vlhkým hadříkem nebo houbou.
4. Chraňte před prachem, vlhkostí, vodou, vysokými a velmi nízkými teplotami, pády atd.
5. Pravidelně kontrolujte dotažení šroubů a dalších dílů.
6. Používejte pouze certifikované náhradní díly. Používejte pouze originální náhradní díly dostupné od výrobce.

NÁVOD NA BATERIE:

- Musí být použity baterie: 2 x AA.
- Baterie nejsou součástí dodávky.
- Nekombinujte různé typy baterií ani nové a použité baterie.
- Nekombinujte současně alkalické, standardní (karbonzinkové) a dobíjecí baterie.
- Nenabíjejte nedobíjecí baterie.
- Dobíjecí baterie lze nabíjet pouze pod dohledem dospělé osoby.
- Před nabíjením je nutné z hračky vyjmout dobíjecí baterie.
- Baterie musí být vloženy se správnou polaritou (+ a -).
- Vybité baterie by měly být z hračky vyjmuty.
- Pokud hračku nepoužíváte, vyjměte baterie.
- Před vložením baterií vypněte výrobek.
- Nezkratujte příhrádku na baterie.
- Nerozebírejte součásti hračky.
- Nezkratujte napájecí svorky.
- Doporučujeme, aby baterie instalovala, vyjímala a vyměňovala dospělá osoba.
- Použité baterie nevhazujte do ohně.
- Uchovávejte baterie mimo dosah dětí.
- Chraňte před kontaktem s vodou.
- Doporučují se alkalické baterie.

Distributor:
C.P.A. CZECH s.r.o.
U Panasonicu 376
530 06 Pardubice
www.cpa.cz, kontakt: cpa@cpa.cz

Děkujeme, že jste si přečetli příručku. Uschovejte jej pro budoucí použití.

SK

Vážený zákazník,

Ďakujeme, že ste si vybrali **MoMi KIURU**. Sme presvedčení, že tento výrobok splní vaše očakávania. Ak máte dodatočné otázky, môžete sa na nás obrátiť prostredníctvom nášho webového sídla www.momi.store. Aby ste zabezpečili náležitú bezpečnosť detí, dôkladne sa oboznámte s používateľskou príručkou, a dodržiavajte všetky pokyny a odporúčania, ktoré sú v nej uvedené, aby bolo používanie výrobku vždy bezpečné. Výrobok môže zmontovať výhradne iba dospelá osoba, ktorá musí použiť všetky diely (prvky) výrobku, v súlade s návodom na montáž, ako aj v súlade s ich určením, aby pri montáži a používaní výrobku nedošlo k úrazu či nehode.

DÔLEŽITÉ

Vždy zabezpečte a náležitým spôsobom odstráňte všetky balenia, obalové prvky, fólie, zabezpečenia vo vnútri kartónu, iné plastové prvky, ako aj prvky, ktoré nie sú určené na používanie deťmi. Dieťa nesmie mať prístup k žiadnemu obalovému prvku či plastovej fólii, keďže môže dôjsť k zabehnutiu či až k zaduseniu. Odporúčame, aby ste túto príručku uschovali, aby ste si ju v budúcnosti mohli prečítať a dozvedieť sa, ako postupovať v prípade nebezpečenstva alebo ako vykonať náležitú údržbu.

NEZABÚDAJTE

Obrázky, ktoré sú uvedené v tejto príručke, predstavujú všeobecné použitie výrobku, a sú výhradne iba názorné. Vzhľad výrobku a jeho komponentov uvedený v príručke sa môže líšiť od skutočného.

ZÁRUKA

Výrobca poskytuje 2-ročnú záruku na výrobok.

VYLÚČENIA A OBMEDZENIA ZÁRUKY

Zodpovedáme za kvalitu našich výrobkov. Naša záruka sa však nevzťahuje na chyby a poškodenia spôsobené nesprávnym používaním výrobku alebo následkom mechanických poškodení.

STAROSTLIVOSŤ O ŽIVOTNÉ PROSTREDIE

Akonáhle prestanete výrobok používať, odovzdajte ho príslušnému zariadeniu v súlade s miestnymi zákonmi.

DÔLEŽITÉ! POZORNE ČÍTAJTE A ODLOŽTE PRE BUDÚCE POUŽITIE VAROVANIE:

- Nikdy nenechávajte dieťa bez dozoru.
- Aby ste predišli zraneniu, uistite sa, že dieťa je mimo miesta skladania alebo rozkladania výrobku.
- Nepoužívajte ju v premávke. Nepoužívajte na verejných komunikáciách.
- Výrobok je určený pre dieťa staršie ako 3 rokov a s maximálnou hmotnosťou 50 kg pre funkciu kolobežky a 25 kg pre funkciu odrážadla.
- Používajte iba pod priamym dohľadom dospelšej osoby.
- Pri používaní výrobku sa uistite, že dieťa má potrebné zručnosti na bezpečné používanie výrobku.
- Kolobežka sa musí používať opatrne, pretože si vyžaduje primeranú zručnosť, aby nedošlo k pádu, zraneniu alebo poraneniu používateľa alebo tretích strán.
- Musia sa používať ochranné prostriedky (prilby, rukavice, chrániče kolien a laktov).
- Pred použitím sa uistite, že sú všetky komponenty správne pripojené a že sú všetky uzamykacie mechanizmy bezpečné.
- Nepoužívajte kolobežku, ak je niektorá časť poškodená alebo chýba.
- Nepoužívajte iné príslušenstvo alebo náhradné diely ako tie, ktoré odporúča výrobca.
- Kolobežka je určená pre jednu osobu, nemali by ju používať viaceré deti súčasne.
- Kolobežku používajte len na rovnom teréne, mimo schodov, vodných nádrží, zdrojov ohňa, dopravy a iných prekážok.
- Vždy sa uistite, že všetky diely do seba zapadajú tak, ako je uvedené v návode.
- • Nepokúšajte sa výrobok opravovať alebo upravovať sami. Oprávnený je len kvalifikovaný servisný personál.
- Pravidelne kontrolujte technický stav výrobku, či nie sú poškodené prvky a stav montážnych skrutiek, matíc atď.
- Ak zistíte, že výrobok je poškodený alebo že niektorá jeho súčasť chýba, okamžite prestaňte výrobok používať a uchovávajte ho mimo dosahu detí, kým nebude výrobok opravený.
- Nepoužívajte výrobok iným spôsobom, ako je uvedené v návode na použitie.
- Je zakázané používať výrobok pri preprave, ťahať ho za autom alebo iným vozidlom. Je zakázané používať výrobok na miestach, ktoré ohrozujú život a zdravie dieťaťa a tretích osôb.
- Nepoužívajte výrobok na mokrých povrchoch, klzkých povrchoch, piesčitých povrchoch, štrku, nerovných povrchoch atď., ktoré môžu ovplyvniť rovnováhu dieťaťa.
- Nepoužívajte výrobok počas tzv. nepriaznivých poveternostných podmienok, ako je dážď, hmla alebo iné obmedzenia viditeľnosti.
- Pred použitím výrobku dieťaťu vysvetlite, ako výrobok správne používať a ako zostať v bezpečí. Uistite sa, že dieťa vie, ako výrobok správne a bezpečne používať, vrátane toho, ako sa otáčať a udržiavať rovnováhu.
- Výrobok nenechávajte vystavený poveternostným podmienkam, ako je dážď, sneh alebo vysoké teploty.
- Nevhodné na použitie u detí mladších ako 3 roky, pretože dieťa v tomto veku nie je dostatočne silné.

KOMPONENTY:

- A. Riadidlá
- B. Rýchlopínacia páka

- C. Sedadlo
- D. Tlačidlo zámku nastavenia volantu
- E. Tlačidlá na skladanie kolobežky
- F. Plošina
- G. Brzda

MONTÁŽ VÝROBKU:

Ak chcete výrobok zostaviť, potiahnite sklápacie tlačidlo umiestnené na riadidle smerom nahor a mierne potiahnite riadidlá, až kým nebudete počuť charakteristické „cvaknutie“. To znamená, že volant bol nainštalovaný správne. Potom otvorte rýchlopínaciu páku a vložte riadidlá do otvoru v tyči.

Ak chcete použiť funkciu odrážadla, otočte sedadlo okolo riadidiel a potiahnite ho nadol tak, aby bolo rovnobežné s deskou kolobežky.

RIADENIE:

Dieťa riadi kolobežku vyrovnávaním tela. Otáčanie kolobežky sa vykonáva naklonením riadidiel doprava alebo doľava. Riadidlá by sa nemali otáčať.

BRZDENIE:

Blatník zadného kolesa je vybavený brzdou. Ak chcete začať brzdiť, zošliapnite blatník. **POZNÁMKA:** Brzdenie celou váhou tela pri zrýchľovaní skútra môže viesť k náhlemu zastaveniu,

NASTAVENIE VÝŠKY:

Ak chcete nastaviť výšku riadidiel, uvoľnite rýchlopínaciu páku (B) stlačením, zdvihnutím alebo spustením riadidiel na diagnostiku, potom rýchlopínaciu páku zaistíte (obr. 5). **POZOR:** Keď sú riadidlá v správnej výške, skontrolujte, či blokovacie tlačidlo prekryva tyč riadidiel.

ZLOŽENIE KOLobežKY:

Ak chcete kolobežku zložiť, potiahnite tlačidlo skladania kolobežky (E) nahor, mierne vyťahnite riadidlá nahor a potom spustíte riadidlá tak, aby bola tyč riadidiel pozdĺž plošiny kolobežky.

ÚDRŽBA PRODUKTU:

1. Stav výrobku by sa mal pravidelne kontrolovať.
2. Čistenie a údržbu výrobku môže vykonávať len dospelá osoba.
3. Výrobok by sa mal čistiť vlhkou handričkou alebo špongiou.
4. Chráňte pred prachom, vlhkosťou, vodou, vysokými a veľmi nízkymi teplotami, pádmi atď.
5. Pravidelne kontrolujte dotiahnutie skrutiek a iných častí.
6. Používajte len certifikované náhradné diely. Používajte len originálne náhradné diely dostupné od výrobcu.

NÁVOD NA BATÉRIU:

- Je potrebné použiť batérie: 2 x AA.
- Batérie nie sú súčasťou balenia.

- Nekombinujte rôzne typy batérií ani nové a použité batérie.
- Nekombinujte súčasne alkalické, štandardné (uhlíkovo-zinkové) a nabíjateľné batérie.
- Nenabíjateľné batérie nenabíjajte.
- Nabíjateľné batérie možno nabíjať len pod dohľadom dospelšej osoby.
- Pred nabíjaním musíte z hračky vybrať nabíjateľné batérie.
- Batérie musia byť vložené so správnou polaritou (+ a -).
- Vybité batérie by ste mali z hračky vybrať.
- Keď hračku nepoužívate, vyberte batérie.
- Pred vložením batérií výrobok vypnite.
- Neskratujte priehradku na batérie.
- Nerozoberajte súčasti hračky.
- Neskratujte napájacie svorky.
- Odporúča sa, aby batérie inštalovala, vyberala a vymieňala dospelá osoba.
- Použité batérie nevhadzujte do ohňa.
- Batérie uchovávajte mimo dosahu detí.
- Chráňte pred kontaktom s vodou.
- Odporúčajú sa alkalické batérie.

Distribútor:

C.P.A. CZECH s.r.o.

U Panasonicu 376

530 06 Pardubice

www.cpa.cz, kontakt: cpa@cpa.cz

Ďakujeme, že ste sa pozorne oboznámili s celou používateľskou príručkou. Uschovajte pre prípadnú potrebu v budúcnosti.

HU

Tisztelt Vásárlónk!

Nagyon köszönjük, hogy a **MoMi KIURU** megvásárlása mellett döntött. Reméljük, hogy a megvásárolt termék eléget tesz az elvárásainak. Kérjük, hogy gyermekei biztonsága érdekében figyelmesen olvassa el a használati útmutatót, és a termék biztonságos használata érdekében kövesse az abban foglalt ajánlásokat. Az összeszerelést végző személynek felnőttnek kell lennie, aki a gyermek sérülésének elkerülése érdekében a termék minden alkatrészét az utasításoknak és a rendeltetésszerű használatnak megfelelően alkalmazza.

FONTOS

Mindig távolítson el és dobjon el minden olyan csomagolást, fóliát, a kartondobozon belüli védelmet, egyéb műanyag elemeket és alkatrészeket, amelyek nem engedélyezettek a gyermekek általi használatra. Gyermeke nem férhet hozzá a csomagoláshoz és a műanyag fóliához, mivel ez fulladáshoz vezethet. Ezt a kézikönyvet a jövőbeni használatra ajánljuk, ha szükséges, hogy elolvassa, hogyan kell eljárni veszély

esetén, vagy a megfelelően karbantartani.

NE FELEJTSE EL

A jelen kézikönyvben található rajzok a termék általános használatát szemléltetik, és csak illusztrációs célokat szolgálnak. A termék és alkatrészeinek megjelenése némileg eltérhet a tényleges állapottól.

GARANCIA

A gyártó a termékre 2 év garanciát vállal.

SZAVATOSSÁGI KIZÁRÁSOK ÉS KORLÁTOZÁSOK:

Felülősek vagyunk termékeink minőségéért. Garanciánk nem terjed ki a termék nem rendeltetésszerű használatából vagy mechanikai sérüléséből eredő hibákra vagy károokra.

VIGYÁZNI A KÖRNYEZETRE

Ha abbahagyja a termék használatát, kérjük, a helyi törvényeknek megfelelő megfelelő helyen dobja ki.

FONTOS. FIGYELMESEN OLVASSA EL, ÉS ŐRIZZE MEG A JÖVŐBENI FIGYELMEZTETÉS HIVATKOZÁSÁKÉNT. FIGYELMEZTETÉSEK!

- Soha ne hagyja a gyereket felügyelet nélkül.
- A sérülések elkerülése érdekében győződjön meg arról, hogy a gyermek távol van attól a helytől, ahol a terméket összeszerelik vagy kibontják.
- Nem alkalmas közutakon történő használatra.
- A terméket 3 évnél idősebb gyermek számára, és a roller funkció esetében 50 kg, a robotgó funkció esetében pedig 25 kg maximális súlyra tervezték.
- Csak felnőtt közvetlen felügyelete mellett használható.
- A termék használatakor meg kell győződni arról, hogy a gyermek rendelkezik a termék biztonságos használatához szükséges készségekkel.
- A terméket óvatosan kell használni, mivel megfelelő képességeket igényel, hogy elkerülhetőek legyenek az esések, sérülések, illetve a felhasználónak vagy harmadik személyeknek sérülést okozó incidensek.
- Védőfelszerelést (sisak, kesztyű, térd- és könyökvédő) kell használni.
- Használat előtt győződjön meg arról, hogy minden alkatrész megfelelően rögzítve van, és minden zárószerszemet be van kapcsolva.
- Ne használja a terméket, ha bármelyik alkatrész sérült vagy hiányzik.
- Ne használjon a gyártó által javasoltaktól eltérő tartozékokat vagy pótalkatrészeket.
- A terméket egy személyre tervezték, és egyszerre csak egy gyermek használhatja.
- A terméket csak sík felületen, lépcsőktől, vízfelületektől, tűzforrásoktól, forgalomtól és egyéb akadályoktól távol szabad használni.
- Tilos a terméket vontatni autóval vagy bármilyen más járművel, illetve olyan helyeken, ahol veszélyeztetve van a gyermek vagy társai élete és egészsége.
- Ne használja a terméket nedves, csúszós, kavicsos, egyenetlen stb. terepeken, amelyek befolyásolhatják a gyermek egyensúlyát.

- Mindig győződjön meg arról, hogy minden alkatrész az utasításban megadott módon illeszkedik-e egymáshoz.
- Ne végezzen saját maga javításokat vagy módosításokat a terméken. Erre csak szakképzett szervizdolgozó jogosult.
- Rendszeresen ellenőrizze a termék állapotát, hogy nincsenek-e sérült alkatrészek, valamint a csavarok, anyák stb. meghúzotttságát.
- Ha úgy találja, hogy a termék megsérült, vagy bármelyik alkatrésze hiányzik, azonnal hagyja abba a termék használatát, és a javításig tegye azt gyermekek elől elzárt helyre.
- Ne használja a terméket a használati utasításban leírtaktól eltérő módon.
- Ne használja a terméket úgynevezett kedvezőtlen időjárási körülmények, például eső, köd vagy egyéb korlátozott látási viszonyok esetén.
- A termék használata előtt magyarázza el a gyermeknek, hogyan kell helyesen használni a terméket, és hogyan maradjon biztonságban. Győződjön meg róla, hogy a gyermek tudja, hogyan kell helyesen és biztonságosan használni a terméket, beleértve a fordulás és az egyensúly megtartásának módját is.
- Ne hagyja a terméket olyan időjárási körülményeknek kitéve, mint az eső, hó vagy magas hőmérséklet.
- Nem alkalmas 3 év alatti gyermekek számára. Nem elegendő erő.

A KÉSZLET ÖSSZETÉTELE:

- A. Kormány
- B. Kormány magasság-állító bilincs
- C. Ülészék
- D. Kormánykerék beállításának blokkoló gomb
- E. Robogó összecsucó gombok
- F. Platform
- G. Sárvédő / Fék

ÖSSZERELÉS:

A termék összeszerelése a kormányrúdon található gomb megnyomásával (E), a kormánykerék óvatos felemelésével és kihúzásával történik egészen addig, amíg egy jellegzetes „kattanás” nem hallatszik. Ez annak a jele, hogy a kormánykerék megfelelően a helyére került. Ezután nyissa ki a bilincset (B), és helyezze be a kormányt a rúd nyílásába.

Az ülés funkció használatához forgassa el az ülést a kormányrúd körül, és húzza lefelé, hogy párhuzamos pozícióba kerüljön a roller alvázával.

KORMÁNYZÁS:

A gyermek a teste egyensúlyozásával irányítja a robogót. A rollerrel a kormányrúd jobbra vagy balra billentésével lehet kanyarodni. A kormánynak nem szabad elfordulnia.

FÉKEZÉS:

A hátsó sárvédő fékként is működik. A fékezés megkezdéséhez nyomja le a lábával a sárvédőt.

FIGYELEM:

Ha a roller nagy sebességgel történő haladása közben teljes testsúlyával a fékre nehezedik, az hirtelen megállítja a rollert, ami egyensúlyvesztést és sérülést okozhat.

BESZABÁLYOZÁS:

A kormány magasságának beállításához oldja ki a gyorskioldó kart, nyomja be a biztonsági reteszt, hogy a kormányt a kívánt pozícióba emelhesse vagy süllyeszthesse, majd rögzítse a gyorskioldó kart

FIGYELEM:

Miután a kormányt a megfelelő magasságba állította, győződjön meg arról, hogy a reteszelő gomb túlnyúlik a kormányrúdon, és hogy a bilincs jól meg van húzva, nincs-e játék.

A ROLLER ÖSSZECSUKÁSA:

A robogó összecsukásához húzza felfelé a gombot (E), húzza kissé felfelé a kormányt, majd nyomja meg a kormányt úgy, hogy a rúd párhuzamos legyen a roller platformjával.

KARBANTARTÁS:

1. A termék állapotát rendszeresen ellenőrizni kell.
2. A termék tisztítását és karbantartását csak felnőtt végezheti.
3. Tisztítsa meg a terméket nedves ruhával vagy szivaccsal. Védje a por, nedvesség, víz, magas és nagyon alacsony hőmérséklet, leesés stb. ellen.
4. Rendszeresen ellenőrizze a csavarok és egyéb alkatrészek szorosságát. Csak hitelesített pótalkatrészeket használjon. Tartsa a terméket száraz helyen.
5. A termék minden egyes használata előtt gondosan ellenőrizze, hogy a termék nem sérült-e meg, és hogy a különböző alkatrészeket rögzítő csavarok megfelelően meg vannak-e húzva. Az elhasználandó vagy sérült alkatrészeket újakra kell cserélni.
6. Csak a gyártótól kapható eredeti cserealkatrészeket használjon.

AKKUMULÁTOR ÚTMUTATÓ:

- Elemeket kell használni: 2 x AA.
- Az elemeket a csomag nem tartalmazza.
- Ne használjon együtt különböző típusú elemeket vagy új és használt elemeket.
- Ne használjon egyszerre alkáli, normál (szén-cink) és újratölthető elemeket.
- Ne töltsé újra a nem újratölthető elemeket.
- Az újratölthető elemeket csak felnőtt felügyelete mellett szabad feltölteni.
- Az újratölthető elemeket töltés előtt ki kell venni a játékból.
- Az elemeket a megfelelő polaritással (+ és -) kell behelyezni.
- A lemerült elemeket ki kell venni a játékból.
- Vegye ki az elemeket, ha a játékot nem használja.
- Az elemek behelyezése előtt kapcsolja ki a terméket.
- Ne zárja rövidre az elemtartót.
- Ne szerelje szét a játék alkatrészeit.

- Ne zárja rövidre a tápcsatlakozókat.
- Javasoljuk, hogy felnőtt helyezze be, távolítsa el és cserélje ki az elemeket.
- A használt elemeket ne dobja tűzbe.
- Tartsa távol az elemeket gyermekektől.
- Védje a vízzel való érintkezést.
- Alkáli elemek használata javasolt.

Köszönjük, hogy figyelmesen elolvasta a kezelési útmutatót. Őrizze meg a jövőbeni használatra.

IT

Gentile Cliente,

Vi ringraziamo per l'acquisto **MoMiKIURU**. Speriamo che il prodotto acquistato soddisfaccia le Sue aspettative. Per la sicurezza dei bambini, vi chiediamo gentilmente di leggere attentamente il manuale d'uso e di seguire le raccomandazioni al fine di utilizzare il prodotto in modo sicuro. La persona incaricata del montaggio deve essere obbligatoriamente un adulto e dovrà utilizzare tutti gli elementi del prodotto secondo le istruzioni e la loro destinazione d'uso, al fine di evitare lesioni del bambino.

IMPORTANTE

Rimuovere sempre e smaltire tutti gli imballaggi, le pellicole, le protezioni all'interno della scatola, gli altri elementi in plastica e gli articoli non approvati per l'uso dai bambini. Il bambino non deve avere accesso alle confezioni o alle pellicole di plastica, in quanto possono essere causa di soffocamento. Il presente manuale è consigliato per una consultazione futura, qualora sia necessario leggere come affrontare un'emergenza o effettuare una manutenzione appropriata.

NOTA BENE

I disegni contenuti in questo manuale illustrano l'uso generale del prodotto e sono forniti solo a scopo illustrativo. L'aspetto del prodotto e dei suoi componenti può differire leggermente dallo stato reale.

GARANZIA

Il fabbricante fornisce una garanzia di 2 anni sul prodotto.

ESCLUSIONI E LIMITAZIONI DELLA GARANZIA

Rispondiamo della qualità dei nostri prodotti. La nostra garanzia non copre i difetti o i danni causati da un uso scorretto del prodotto o da urti meccanici.

PRENDERSI CURA DELL'AMBIENTE

Quando si interrompe l'utilizzo del prodotto, smaltirlo presso una struttura adeguata in conformità con le leggi locali.

IMPORTANTE. LEGGERE ATTENTAMENTE E CONSERVARE PER RIFERIMENTO FUTURO AVVERTENZE. AVVERTIMENTI!

- Non lasciare mai un bambino incustodito.
- Per evitare lesioni, assicurarsi che il bambino sia lontano dal punto in cui il prodotto è piegato o aperto.
- Non adatta alle autostrade pubbliche.
- Il prodotto è progettato per un bambino di età superiore a 3 anni e con un peso massimo di 50 kg per la funzione di monopattino e 25 kg per la funzione di cavalcabile.
- Da usare solo sotto la diretta supervisione di un adulto.
- Quando si utilizza il prodotto, assicurarsi che il bambino abbia le competenze necessarie per utilizzarlo in modo sicuro.
- Il prodotto deve essere utilizzato con cautela in quanto richiede competenze adeguate per evitare cadute, lesioni o incidenti che causino danni all'utente o a terzi.
- È necessario utilizzare dispositivi di protezione (caschi, guanti, ginocchiere e gomitiere).
- Prima dell'uso, accertarsi che tutte le parti siano fissate correttamente e che tutti i meccanismi di bloccaggio siano inseriti.
- Non utilizzare il prodotto se una parte è danneggiata o mancante.
- Non utilizzare accessori o parti di ricambio diversi da quelli raccomandati dal produttore.
- Il prodotto è progettato per una sola persona e non deve essere utilizzato da più di un bambino alla volta.
- Utilizzare il prodotto solo su una superficie piana, lontano da scale, corpi idrici, fonti di fuoco, traffico e altri ostacoli.
- È vietato trascinare il prodotto dietro un'auto o qualsiasi altro veicolo, o in luoghi che mettono a rischio la vita e la salute del bambino e dei suoi accompagnatori.
- Non utilizzare il prodotto su superfici bagnate, scivolose, sabbia, ghiaia, superfici irregolari, ecc. che potrebbero compromettere l'equilibrio del bambino.
- Assicurarsi sempre che tutte le parti siano montate come indicato nelle istruzioni.
- Non eseguire da soli riparazioni o modifiche al prodotto. Solo il personale di assistenza qualificato è autorizzato a farlo.
- Controllare regolarmente le condizioni del prodotto per verificare che non vi siano componenti danneggiati e le condizioni di fissaggio di viti, dadi, ecc.
- Se si scopre che il prodotto è danneggiato o manca un componente, smettere immediatamente di usarlo e metterlo fuori dalla portata dei bambini finché non viene riparato.
- Non utilizzare il prodotto in modo diverso da quello previsto dalle istruzioni.
- Non utilizzare il prodotto durante le cosiddette condizioni atmosferiche avverse, come pioggia, nebbia o altre limitazioni della visibilità.
- Prima di utilizzare il prodotto, spiegare al bambino come usarlo correttamente e come rimanere al sicuro. Assicurarsi che il bambino sappia come usare il prodotto in modo corretto e sicuro, compreso come girare e come mantenere l'equilibrio.
- Non lasciare il prodotto esposto a condizioni atmosferiche quali pioggia, neve o temperature elevate.
- Non adatto ai bambini di età inferiore ai 3 anni. Forza insufficiente.

COMPONENTI DEL KIT:

- A. Manubrio
- B. Morsetto di regolazione dell'altezza del manubrio
- C. Seduta
- D. Pulsante di blocco di regolazione del manubrio
- E. Pulsanti di chiusura del monopattino
- F. Pedana
- G. Parafango / Freno

MONTAGGIO:

Il montaggio avviene tirando verso l'alto il pulsante posto sul piantone del manubrio (E) sollevando delicatamente il manubrio fino a sentire un caratteristico "clic". Questo indica che il manubrio è stato montato correttamente. Quindi, aprire il morsetto (B) e inserire il manubrio nel foro dell'asta.

Per utilizzare la funzione di cavalcabile, ruotare la seduta attorno al piantone del manubrio e tirarla verso il basso in modo che sia parallela alla pedana del monopattino.

GUIDA:

Il bambino guida il monopattino bilanciando il corpo. Per girare il monopattino è sufficiente inclinare il piantone del manubrio a destra o a sinistra. Il piantone del manubrio non deve girarsi.

FRENATA:

Il parafango della ruota posteriore funge anche da freno. Per iniziare a frenare, premere il piede sul parafango.

Nota: Se si preme sul freno con tutto il peso del corpo mentre il monopattino è in fase di accelerazione, si può provocare un arresto improvviso, con conseguente perdita di equilibrio e danni alla salute.

REGOLAZIONE:

Per regolare l'altezza del manubrio, sbloccare la leva di sgancio rapido, premendo il blocco, alzare o abbassare il manubrio nella posizione desiderata, quindi fissare la leva di sgancio rapido.

ATTENZIONE:

Una volta impostata l'altezza corretta del manubrio, accertarsi che il pulsante di bloccaggio si estenda oltre l'asta del manubrio e che il morsetto sia ben serrato e non vi siano giochi.

ASSEMBLAGGIO IL MONOPATTINO:

Per chiusura il monopattino, tirare il pulsante di chiusura del monopattino (E) verso l'alto, tirare leggermente il manubrio verso l'alto e poi abbassarlo in modo che si trovi lungo la pedana del monopattino.

MANUTENZIONE

1. Lo stato del prodotto deve essere controllato regolarmente.
2. La pulizia e la manutenzione del prodotto devono essere eseguite solo da un adulto.

3. Il prodotto deve essere pulito con un panno o una spugna umida. Proteggere da polvere, umidità, acqua, temperature elevate e molto basse, cadute, ecc.
4. Controllare periodicamente il serraggio dei bulloni e di altri elementi. Utilizzare solo parti di ricambio certificati. Conservare il prodotto in un luogo asciutto.
5. Prima di ogni utilizzo, il prodotto deve essere controllato attentamente per verificare che non sia danneggiato e che tutti i bulloni di fissaggio dei vari componenti siano serrati correttamente. Gli elementi usurati o danneggiati devono essere sostituiti con elementi nuovi.
6. Utilizzare solo parti di ricambio originali, accessibili presso il fabbricante.

ISTRUZIONE D'USO DELLE PILE:

- Bisogna usare le pile: 2 x AA.
- Le pile non sono incluse nel set.
- Non si deve mischiare diversi tipi di pile oppure le nuove con le usate.
- Non mischiare contemporaneamente le pile alcaline con le pile standard (zinco-carbone) e le batterie ricaricabili.
- Non si deve ricaricare le batterie che non sono ricaricabili.
- Le batterie ricaricabili possono essere ricaricate soltanto sotto la sorveglianza della persona adulta.
- Le batterie ricaricabili bisogna togliere dal gioco prima di ricaricarle.
- Le pile bisogna inserire rispettando sempre la loro polarità (+ e -).
- Le pile scaricate bisogna sempre togliere dal gioco.
- Mentre il gioco non viene usato, bisognerebbe togliere le pile.
- Bisogna spegnere il gioco prima d'inserire le batterie.
- Non causare il corto circuito nel compartimento delle batterie.
- Non smontare mai i componenti del gioco.
- E' vietato di connettere i morsetti dell'alimentazione.
- Si consiglia che l'inserimento oppure il cambio delle pile venga eseguito dalla persona adulta.
- Non buttare le pile scariche nel fuoco vivo.
- Non tenere le pile a portata di mano di bambini.
- Evitare il contatto con l'acqua.
- Si consiglia l'uso delle pile alcaline.

Grazie per leggere attentamente il manuale d'uso. Conservatelo per riferimenti futuri.

ES

Estimado Cliente,

Muchas gracias por comprar **MoMi KIURU**. Esperamos que el producto cumpla con sus expectativas. Si tiene alguna pregunta adicional, comuníquese con nosotros a la siguiente dirección de correo electrónico: espana@momi.pl Para la seguridad de los niños, le pedimos que lea atentamente el manual de instrucciones y siga sus recomendaciones para utilizar el producto de forma segura. Es obligatorio que la

persona que realice el montaje sea un adulto que utilizará todos los componentes del producto de acuerdo con el manual de instrucciones y su uso previsto para evitar lesiones al niño.

IMPORTANTE

Siempre retire y deseche todos los envases, plásticos, protecciones del interior de la caja, otros elementos de plástico y elementos que no estén aprobados para su uso por parte de los niños. Su hijo no debe tener acceso a ninguno de los componentes del embalaje ni el plástico, ya que esto puede causar asfixia o estrangulamiento. Este manual se recomienda para referencia futura, si es necesario, para leer cómo proceder en caso de peligro o mantenimiento adecuado.

RECUERDE

Los dibujos de este manual ilustran el uso general del producto y sirven solo para fines ilustrativos. El aspecto del producto y sus componentes pueden diferir ligeramente del estado real.

GARANTÍA

El fabricante otorga una garantía de 2 años sobre el producto.

EXCLUSIONES Y LIMITACIONES DE LA GARANTÍA

Somos responsables de la calidad de nuestros productos. Nuestra garantía no cubre defectos o daños causados por el uso inadecuado del producto o daños mecánicos.

CUIDAR EL MEDIO AMBIENTE:

Cuando deje de usar su producto, deséchelo en una instalación adecuada de acuerdo con las leyes locales.

IMPORTANTE. LEA ATENTAMENTE EL MANUAL Y CONSÉRVELO PARA FUTURAS CONSULTAS DE ADVERTENCIA ¡ADVERTENCIAS!

- Nunca deje a su hijo desatendido.
- Para evitar lesiones, asegúrese de que su hijo esté alejado del lugar de plegado o desplegado del producto.
- No apto para su uso en vías públicas.
- El producto está diseñado para un niño mayor de 3 años y un peso máximo de 50 kg para la función de patinete y 25 kg para la función de patinete con sillín.
- Solo debe usarse bajo la supervisión directa de un adulto.
- Cuando use el producto, asegúrese de que el niño tenga las habilidades necesarias para usar el producto de manera segura.
- El producto debe usarse con precaución, ya que requiere habilidades adecuadas para evitar caídas, lesiones o incidentes que causen lesiones al usuario o a terceros.
- Es necesario usar equipos de protección (casco, guantes, rodilleras y coderas).
- Antes de usar, asegúrese de que todos los componentes estén bien fijados y que todos los mecanismos de bloqueo estén activados.
- No utilice el producto si alguna pieza está dañada o ausente.
- No utilice accesorios o piezas de repuesto que no sean los recomendados por el fabricante.

- El producto debe ser usado solo por una persona, no puede ser usado por más de un niño a la vez.
- Utilice el producto solo en una superficie plana, lejos de escaleras, tanques de agua, fuentes de fuego, tráfico y otros obstáculos.
- Está prohibido tirar del producto detrás del automóvil o cualquier otro vehículo y en lugares que representen una amenaza para la vida y la salud del niño y las personas acompañantes.
- No utilice el producto en superficies mojadas, superficies resbaladizas, de arena, de grava, superficies irregulares, etc., que puedan afectar el equilibrio del niño.
- Asegúrese siempre de que todas las piezas encajen como se indica en las instrucciones.
- No intente reparar o modificar el producto por su cuenta. Solo el personal de servicio cualificado está autorizado para hacerlo.
- Compruebe periódicamente el estado técnico del producto por elementos dañados y el estado de fijación de pernos, tuercas, etc.
- En caso de daños en el producto o la ausencia de cualquier artículo, interrumpa inmediatamente el uso del producto y guárdelo en un lugar fuera del alcance de los niños hasta que se repare.
- No utilice el producto de ninguna otra manera que las indicadas en las instrucciones.
- No utilice el producto durante las llamadas condiciones climáticas adversas, como lluvia, niebla u otras restricciones de visibilidad.
- Antes de usar el producto, explíquelo a su hijo cómo usar el producto correctamente y cómo mantener la seguridad. Asegúrese de que su hijo sepa cómo usar el producto de manera adecuada y segura, incluyendo cómo girar y cómo mantener el equilibrio.
- No deje el producto expuesto a condiciones climáticas como lluvia, nieve o altas temperaturas.
- No apto para niños menores de 3 años. Fuerza insuficiente.

COMPONENTES DEL PRODUCTO:

- A. Manillar
- B. Abrazadera de ajuste de altura del manillar
- C. Sillín
- D. Botón de bloqueo del ajuste del manillar
- E. Botón de plegado de patinete
- F. Plataforma
- G. Guardabarros / Freno

MONTAJE:

La instalación del producto se tira hacia arriba el botón situado en la barra de dirección (E), levantando suavemente el volante y elevándolo hasta que se oiga un „clic” característico. Esto significa que el volante se ha colocado correctamente. A continuación, abra la abrazadera (B) y coloque el manillar en el orificio de la varilla.

Para utilizar la función de patinete con sillín, gire el asiento alrededor de la barra del manillar y bájelo hasta que quede paralelo a la plataforma del patinete.

MANIOBRA:

El niño dirige el patinete equilibrando el cuerpo. El giro del patinete se realiza inclinando el manillar hacia

la derecha o hacia la izquierda. La barra del manillar no debe girar.

FRENADO:

El guardabarros de la rueda trasera actúa como freno al mismo tiempo. Para empezar a frenar, presione el pie sobre el guardabarros.

NOTA:

Presionar el freno con todo el peso del cuerpo mientras el patinete tiene mucha velocidad puede conducir a su detención repentina, por lo tanto, la pérdida de equilibrio y los daños a la salud.

AJUSTE:

Para ajustar la altura del manillar, desbloquee la palanca de liberación rápida presionando el dispositivo de seguridad, suba o baje el manillar a la posición deseada, luego asegure la palanca de liberación rápida.

NOTA:

Después de ajustar la altura adecuada del manillar, asegúrese de que el botón de bloqueo sobresalga más allá de la barra de dirección y que la abrazadera esté bien apretada y no haya holgura.

PLEGADO DEL PATINETE:

Para plegar el patinete, tire el botón de plegado (E) hacia arriba, tire ligeramente del manillar hacia arriba y, a continuación, bájelo de forma que el manillar quede a lo largo de la plataforma del patinete.

MANTENIMIENTO:

1. El estado del producto debe comprobarse con regularidad.
2. Solo un adulto puede realizar la limpieza y el mantenimiento del producto.
3. Limpie el producto con un paño húmedo o una esponja. Proteja el producto del polvo, humedad, agua, temperaturas altas y muy bajas, caídas, etc.
4. Compruebe periódicamente el apriete de los tornillos y otras piezas. Utilice solo piezas de repuesto certificadas. Mantenga el producto en un lugar seco.
5. Antes de cada uso del producto compruebe cuidadosamente que no esté dañado y que todos los tornillos que sujetan los componentes individuales estén bien apretados. Reemplace los componentes desgastados o dañados por otros nuevos.
6. Utilice solo piezas de repuesto originales que se pueden comprar al fabricante.

MANUAL DE BATERÍA:

- Se deben utilizar pilas: 2 x AA.
- Las pilas no están incluidas.
- No mezcle diferentes tipos de pilas o pilas nuevas y usadas.
- No mezcle pilas alcalinas, estándar (carbón zinc) y recargables al mismo tiempo.
- No recargue pilas no recargables.
- Las baterías recargables solo pueden cargarse bajo la supervisión de un adulto.
- Las baterías recargables deben retirarse del juguete antes de cargarlo.
- Las pilas deben insertarse con la polaridad correcta (+ y -).

- Las baterías agotadas deben retirarse del juguete.
- Quite las pilas cuando el juguete no esté en uso.
- Apague el producto antes de insertar las pilas.
- No cortocircuite el compartimiento de la batería.
- No desmonte los componentes del juguete.
- No cortocircuite los terminales de alimentación.
- Se recomienda que un adulto instale, retire y reemplace las baterías.
- No arroje las pilas usadas al fuego.
- Mantenga las pilas fuera del alcance de los niños.
- Proteger contra el contacto con el agua.
- Se recomiendan pilas alcalinas.

Gracias por leer este manual atentamente. Guárdelo para el futuro.

RU

Уважаемый Клиент,

Большое спасибо за покупку MoMi KIURU. Надеемся, что купленный товар оправдает ваши ожидания. В целях безопасности детей внимательно прочитайте инструкцию по применению и следуйте ее рекомендациям, чтобы безопасно пользоваться изделием. Лицом, выполняющим сборку, должен быть взрослый, который будет использовать все компоненты изделия в соответствии с инструкцией по применению и их назначением, чтобы не допустить травмирования ребенка.

ВАЖНО:

Всегда удаляйте и утилизируйте всю упаковку, пленку, защитную внутреннюю часть коробки, другие пластиковые детали и компоненты, не предназначенные для использования детьми. Ваш ребенок не должен иметь доступа к каким-либо компонентам упаковки и полиэтиленовой пленке, так как это может привести к удушью. Эту инструкцию рекомендуется для использования в будущем, если необходимо прочитать, что делать в случае возникновения чрезвычайной ситуации или для надлежащего обслуживания.

ПОМНИТЕ:

Рисунки в данной инструкции предназначены для общего использования изделия и служат только для иллюстрации. Внешний вид изделия и его компонентов может незначительно отличаться от фактического состояния.

ГАРАНТИЯ :

Производитель предоставляет 2-летнюю гарантию на изделие.

ИСКЛЮЧЕНИЯ И ОГРАНИЧЕНИЯ ГАРАНТИИ:

Мы отвечаем за качество нашей продукции. Наша гарантия не распространяется на дефекты или повреждения, вызванные неправильным использованием изделия или механическими повреждениями.

ЗАБОТИТЬСЯ ОБ ОКРУЖАЮЩЕЙ СРЕДЕ:

когда вы прекратите использование продукта, пожалуйста, утилизируйте его в соответствующем учреждении в соответствии с местным законодательством.

ВАЖНО. ВНИМАТЕЛЬНО ПРОЧИТАЙТЕ И СОХРАНИТЕ ДЛЯ ИСПОЛЬЗОВАНИЯ В БУДУЩЕМ В КАЧЕСТВЕ ПРЕДОСТЕРЕЖЕНИЯ.

ПРЕДУПРЕЖДЕНИЯ:

- Никогда не оставляйте ребенка без присмотра.
- Во избежание травм не подпускайте ребенка к месту складывания или раскладывания изделия.
- Не предназначен для использования на дорогах общего пользования.
- Изделие предназначено для ребенка старше 3 лет с максимальным весом 50 кг для функции самоката и 25 кг для функции толкатора.
- Для использования только под непосредственным наблюдением взрослых.
- При использовании продукта убедитесь, что ребенок обладает необходимыми навыками для безопасного использования изделия.
- Изделие следует использовать с осторожностью, так как оно требует соответствующих навыков, чтобы избежать падения, травм или событий, которые могут привести к травмам пользователя или третьих лиц.
- Необходимость использования средств защиты (каска, перчатки, наколенники и налокотники).
- Перед использованием убедитесь, что все компоненты правильно закреплены и задействованы все фиксирующие механизмы.
- Не используйте этот продукт, если какая-либо его часть повреждена или отсутствует.
- Не используйте аксессуаров или детали, кроме тех, которые одобрены производителем.
- Изделие предназначено для одного лица, его не должны использовать более одного ребенка одновременно.
- Используйте изделие только на ровной поверхности, вдали от лестниц, водоемов, источников огня, транспорта и других препятствий.
- Запрещается буксировать изделие за автомобилем или любым другим транспортным средством, а также в местах, представляющих угрозу жизни и здоровью ребенка и сопровождающих лиц.
- Не используйте изделие на мокрых, скользких, песчаных, гравийных, неровных поверхностях и т. д., которые могут нарушить равновесие ребенка.
- Всегда следите за тем, чтобы все части подходили друг к другу, как указано в инструкции.

- Не пытайтесь ремонтировать или модифицировать изделие самостоятельно. Только квалифицированный обслуживающий персонал имеет право делать это.
- Регулярно проверяйте техническое состояние изделия на наличие поврежденных элементов, состояние крепежных винтов, гаек и т.п.
- Если вы обнаружите, что изделие повреждено или какая-либо часть отсутствует, немедленно прекратите использование изделия и храните его в недоступном для детей месте до тех пор, пока оно не будет отремонтировано.
- Не используйте изделие иначе, чем указано в инструкции.
- Не используйте продукт во время т.н. неблагоприятных погодных условий, таких как дождь, туман или другие ограничения видимости.
- Прежде чем использовать изделие, объясните ребенку, как правильно пользоваться изделием и как оставаться в безопасности. Убедитесь, что ваш ребенок знает, как правильно и безопасно использовать изделие, в том числе, как поворачиваться и как сохранять равновесие.
- Не оставляйте изделие под воздействием погодных условий, таких как дождь, снег или высокая температура.
- Не предназначен для детей в возрасте до 3 лет. Недостаточная сила.

СОСТАВ КОМПЛЕКТА:

- A. Руль
- B. Зажим для регулировки высоты руля
- C. Седло
- D. Кнопка блокировки регулировки руля
- E. Кнопки складывания самоката
- F. Помост
- G. Брызговик / тормоз

МОНТАЖ:

Сборка изделия производится потяните вверх кнопку складывания на руле (E), плавным поднятием руля и поднятием его до тех пор, пока не услышите характерный «щелчок». Это означает, что руль правильно установлен. Затем откройте быстроразъемный зажим и вставьте руль в отверстие в стержне.

Чтобы использовать функцию толкатора, следует повернуть сиденье вокруг рулевой колонки и потянуть его вниз так, чтобы оно находилось параллельно подножке самоката.

УПРАВЛЕНИЕ:

Ребенок управляет самокатом, балансируя телом. Поворот самоката осуществляется за счет наклона ребенком руля вправо или влево. Рулевая колонка не должна поворачиваться.

ТОРМОЖЕНИЕ:

Брызговик заднего колеса также выполняет функцию тормоза. Чтобы начать торможение, нажмите ногой на брызговик.

ВНИМАНИЕ:

Нажатие на тормоз всей массой тела во время разгона самоката может привести к его резкой остановке, потере равновесия и вреду для здоровья.

РЕГУЛИРОВКА:

Для регулировки высоты рулевого колеса разблокируйте рычаг быстрой сборки (С), нажав на замок, поднимите или опустите рулевое колесо в нужное положение, затем зафиксируйте рычаг быстрой сборки (рис. 5).

ВНИМАНИЕ:

Как только руль окажется на нужной высоте, убедитесь, что кнопка блокировки выходит за пределы стержня руля, а зажим затянут и нет люфта.

СКЛАДЫВАНИЕ САМОКАТА:

Чтобы сложить самокат, потяните кнопку складывания самоката (Е) вверх, слегка потянуть руль вверх, а затем опустите руль так, чтобы рулевая колонка находилась вдоль подножки самоката.

ТЕХОБСЛУЖИВАНИЕ:

1. Состояние изделия необходимо регулярно проверять.
2. Чистку и техническое обслуживание изделия должны выполнять только взрослые.
3. Изделие следует протирать влажной тряпкой или губкой. Защищать от пыли, влаги, воды, высоких и очень низких температур, падений и т. д.
4. Периодически проверяйте затяжку винтов и других деталей. Используйте только сертифицированные запасные части. Изделие хранить в сухом, прохладном помещении.
5. Перед каждым использованием изделия тщательно проверяйте, чтобы он не был поврежден и чтобы все винты, крепящие отдельные элементы, были должным образом затянуты. Изношенные или поврежденные элементы следует сразу заменить новыми.
6. Используйте только оригинальные запчасти от производителя.

РУКОВОДСТВО ПО АККУМУЛЯТОРУ:

- Необходимо использовать батареи: 2 x АА.
- Батареи не включены.
- Не смешивайте разные типы батарей или новые и использованные батареи.
- Не используйте одновременно щелочные, стандартные (угольно-цинковые) и перезаряжаемые батареи.

- Не перезаряжайте перезаряжаемые батареи.
- Аккумуляторы можно заряжать только под присмотром взрослых.
- Аккумуляторы необходимо вынимать из игрушки перед зарядкой.
- Батарейки необходимо вставлять с соблюдением полярности (+ и -).
- Разряженные батарейки следует вынуть из игрушки.
- Извлекайте батарейки, когда игрушка не используется.
- Выключите изделие перед установкой батареек.
- Не замыкайте аккумуляторный отсек.
- Не разбирайте детали игрушки.
- Не закорачивайте клеммы питания.
- Рекомендуется, чтобы взрослые устанавливали, удаляли и заменяли батареи.
- Не бросайте использованные батареи в огонь.
- Храните батареи в недоступном для детей месте.
- Беречь от контакта с водой.
- Рекомендуется использовать щелочные батареи.

Спасибо за внимательное прочтение инструкции по эксплуатации. Сохраните ее на будущее.

Produkt spełnia wymagania norm i standardów Unii Europejskiej pod względem bezpieczeństwa produktu oraz zezwolenia na jego użytkowanie.

The product meets the requirements of the European Union norms and standards in terms of product safety and the permission to use it.

Das Produkt wurde nach den gelten EN-normen und EN-standards getestet.

Le produit répond aux exigences des normes et standards de l'Union européenne en termes de sécurité du produit et d'autorisation d'utilisation.

Výrobek splňuje požadavky norem a standardů Evropské unie z hlediska bezpečnosti výrobku a povolení k jeho používání.

Výrobok spĺňa požiadavky noriem a noriem Európskej únie z hľadiska bezpečnosti výrobku a povolenia na jeho používanie.

A termék a termékbiztonság és a felhasználási engedély tekintetében megfelel az Európai Unió normák és szabványok követelményeinek.

Il prodotto soddisfa i requisiti delle norme e degli standard dell'Unione Europea in termini di sicurezza del prodotto e autorizzazione all'uso.

El producto cumple con los requisitos de las normas y estándares de la Unión Europea en términos de seguridad del producto y el permiso para usarlo.

Продукт соответствует требованиям норм и стандартов Европейского Союза в части безопасности продукта и разрешения на его использование.

Producent/Producer/ Hersteller/ Producteur:
TelForceOne S. A., ul. Krakowska 119, 50-428 Wrocław, Poland
Wyprodukowano/Made in/ Hergestellt in/ Fabriqué en: PRC